



وزارة التعليم العالي والبحث العلمي

جامعة محمد بوضياف المسيلة

معهد علوم وتقنيات النشاطات البدنية والرياضية



القسم : التدريب الرياضي

الشعبة: .....

التخصص:تحصير بدني

الرقم التسلسلي:.....

الرمز: .....

مذكرة ضمن متطلبات نيل شهادة ماستر

مستوى التفكير الخططي وعلاقته بأداء بعض الصفات البدنية والمهارات

الفنية لدى لاعبي كرة القدم

دراسة ميدانية لفئة أقل من 15 سنة لفريق اتحاد برهوم لكرة القدم

إشراف الأستاذ:

د. محمد كابوية

إعداد الطلبة:

- عامر السعيد

- فلاك جمال الدين

السنة الجامعية : 202/2021





# شكرو عرفان

قال الله تعالى:

"...ولئن شكرتم لأزيدنكم..."

## صدق الله العظيم

نحمد المولى عزوجل ونشكره أولا وأخيرا على إنهاء هذا العمل.

كما أنه "لا يعرف قدر الرجال إلا الرجال" والدال على الخير كفاعله

لذلك نجد أنفسنا عاجزين عن التعبير في تقديم شكرنا و عرفانا إلى

أستاذنا الفاضل "محمد كابوية" الذي لمسنا فيه طيبة القلب وسعة الصدر

ورزانة العقل وبشاشة الوجه ولم يبخل علينا بتوجيهاته ونصائحه القيمة

التي رافقت البحث حتى نهايته، نشكره ونتمنى له دوام الصحة والعافية.

وإلى كل من مد لنا يد العون من قريب أو بعيد إلى كل أساتذة و

دكاترة معهد علوم وتقنيات النشاطات البدنية والرياضية بالمسيلة.

وكل الشكر والتقدير لجامعة محمد بوضياف والتي استقبلتنا

لنكون من طلابها واحتضنتنا بين مدرجاتها لنكمل مشوارنا

الدراسي

# إهداء

بسم الله الرحمن الرحيم

وصلى الله على صاحب الشفاعة سيدنا محمد النبي الكريم، وعلى

اله وصحبه ومن تبعهم بإحسان إلى يوم الدين وبعد:

إلى من لم تدخر نفسا في تربيتي: أمي الحنون حفظها الله وأطال عمرها

إلى من تشقت يداه في سبيل رعايتي: أبي قرة عيني رحمه الله

إلى قرة عيني: زوجتي وابنتي الغالية أسينات رعاهما الله

إلى من تقاسمت معهم مملكة الأمومة و الأبوة إخوتي الأعزاء

إلى عائلتي الثانية أم زوجتي وإخوانها وأزواج أخواتي

إلى رفاق الدرب وكل الأصدقاء وأخص بالذكر الدكتور بوصول النذير الذي كان مرجعي

في حياتي الجامعية إلى كل من يحمله قلبي وسهى عنه قلبي أهدىكم جميعا هذا العمل

أرجو أن يكون بحثنا هذا خالصا لوجه الله وأن تكون فيه الفائدة، وأن يغفر لنا زلاتنا فيه

ويثيبنا على ما وفقنا إليه ويعلمنا ويكتبنا مع طلبة العلم اتباعا لسنة

نبيه الكريم عليه أفضل الصلاة والسلام.

عامر السعيد

# إهداء

بسم الله الرحمن الرحيم

وصلى الله على صاحب الشفاعة سيدنا محمد النبي الكريم، وعلى

اله وصحبه ومن تبعهم بإحسان إلى يوم الدين وبعد:

إلى من لم تدخر نفسا في تربيته: أمي الحنون حفظها الله وأطال عمرها

إلى من تشقت يداه في سبيل رعايتي: أبي قرة عيني رحمه الله

إلى قرة عيني: زوجتي وابنائي: حازم ، ساجدة ، تاج ، سيد علي حفظهم الله.

إلى من تقاسمت معهم مملكة الأمومة و الأبوة إخوتي الأعزاء

إلى عائلتي الثانية أم زوجتي ووالدها وإخوانها وأزواج أخواتي

إلى رفاق الدرب وكل الأصدقاء

إلى كل من يحمله قلبي وسهى عنه قلبي أهديك جميعا هذا العمل

أرجو أن يكون بحثنا هذا خالصا لوجه الله وأن تكون فيه الفائدة، وأن يغفر لنا زلاتنا فيه

ويثيبنا على ما وفقنا إليه ويعلمنا ويكتبنا مع طلبة العلم اتباعا لسنة

نبيه الكريم عليه أفضل الصلاة والسلام.

فلاك جمال الدين

قائمة المحتويات

أ	البسمة
ب	شكر
ج-د	إهداء
هـ	قائمة المحتويات
ح	قائمة الجداول
ح	قائمة الاشكال
ط	الملخص باللغة العربية
ي	الملخص باللغة الإنجليزية Abstract
ك-ل-م	مقدمة
	الجانب المنهجي
الصفحة	الفصل الأول: الإطار العام للدراسة
3-2	1 - 1 - إشكالية الدراسة
4-3	1 - 2 - فرضيات الدراسة
4	1 - 3 - أهمية الدراسة
4	1 - 4 - أهداف الدراسة
5	1 - 5 - تحديد مفاهيم ومصطلحات الدراسة
6	1 - 6 - متغيرات دراسة
	الجانب النظري
الصفحة	الفصل الثاني: الإطار النظري للدراسة
11-2	2 - 1 - التفكير الخططي
20-12	2-2 كرة القدم: Football
28-20	2-3 المهارات الأساسية في كرة القدم
الصفحة	الفصل الثالث: الدراسات السابقة والمشابهة
29	تمهيد
29	3-1- دراسة كل من نبيل منصوري وعبد الرحمان سيد علي 2017
30-29	3-2- دراسة كل من محمد شوقي كشك، عبد الواحد قادر 2017

30	3-3 دراسة عبد الرحمان علاء الوتد 2011
31	3-4 دراسة محمد علي حسين، حسين مكي 2007
32-31	3-5 دراسة قدوري نبيل، احمد بن علي سنة 2016
32	خلاصة
	الجانب التطبيقي
الصفحة	الفصل الرابع: منهجية الدراسة
34	تمهيد
35	4-1 - الدراسة الاستطلاعية
35	4-2 - منهج الدراسة
36	4-3 مجتمع وعينة الدراسة
38-36	4-4 - اساليب جمع البيانات (أدوات جمع البيانات)
39-38	4-5 - الخصائص السيكمترية لادوات الدراسة (الصدق، الثبات، الموضوعية)
40	4-6 - الدراسة الأساسية
40	4-7 - مجالات الدراسة
41	4-7 - الأساليب الإحصائية
42	خلاصة
الصفحة	الفصل الخامس: عرض و تحليل و مناقشة النتائج
44	5-1 عرض وتحليل نتائج
45-44	5-1-1 عرض وتحليل نتائج الفرضية الجزئية الأولى
46-45	5-1-2 عرض وتحليل نتائج الفرضية الجزئية الثانية
48-46	5-1-3 عرض وتحليل نتائج الفرضية الجزئية الثالثة
49-48	5-1-4 عرض وتحليل نتائج الفرضية الجزئية الرابعة
50	5-2 مناقشة وتفسير النتائج
51-50	5-2-1 مناقشة وتفسير نتائج الفرضية الجزئية الأولى

52-51	2-2-5 مناقشة وتفسير نتائج الفرضية الجزئية الثانية
53-52	3-2-5 مناقشة وتفسير نتائج الفرضية الجزئية الثالثة
54-53	4-2-5 مناقشة وتفسير نتائج الفرضية الجزئية الرابعة
الصفحة	الفصل السادس: الاستنتاجات و الاقتراحات
56	6 - 1 - الاستنتاج العام
56	6 - 2 - الاقتراحات والفرضيات المستقبلية

### قائمة الجداول

الصفحة	رقم الجدول	عنوان الجدول
37	1	جدول يمثل الاختبارات المرشحة لدراسة
40	2	جدول يوضح معاملات الصدق والثبات لأدوات الدراسة
44	3	جدول يوضح المتوسط الحسابي والانحراف المعياري لدرجات إجابات اللاعبين على مقياس التفكير الخططي .
44	4	جدول يوضح مستويات التفكير الخططي والتكرارات والنسب المئوية الكلية لدرجات إجابات اللاعبين على مقياس التفكير الخططي.
45	5	جدول يبين طبيعة العلاقة بين مستوى التفكير الخططي وسرعة انتقالية في كرة القدم
47	6	جدول يبين طبيعة العلاقة بين مستوى التفكير الخططي ومهارة التمرير في كرة القدم.
48	7	جدول يبين طبيعة العلاقة بين مستوى التفكير الخططي ومهارة التهديف في كرة القدم

قائمة الاشكال

الصفحة	رقم الشكل	عنوان الشكل
37	1	شكل يوضح اختبار السرعة انتقالية
38	2	شكل يوضح اختبار دقة المناولة (التمرير).
38	3	شكل يوضح اختبار دقة التهديف
45	4	شكل مخطط بياني يوضح المستويات الخاصة بالتفكير الخططي ونسبها المئوية
46	5	شكل مخطط بياني يبين قيم المتوسط الحسابي والانحراف المعياري لمستوى التفكير الخططي وسرعة انتقالية في كرة القدم.
47	6	شكل مخطط بياني يبين قيم المتوسط الحسابي والانحراف المعياري لمستوى التفكير الخططي ومهارة التمرير في كرة القدم.
48	7	شكل مخطط بياني يبين قيم المتوسط الحسابي والانحراف المعياري لمستوى التفكير الخططي ومهارة التهديف في كرة القدم.

## المخلص

عنوان الدراسة: مستوى التفكير الخططي وعلاقته بأداء بعض الصفات البدنية والمهارات الفنية لدى لاعبي كرة القدم  
دراسة ميدانية لفئة أقل من 15 سنة لفريق إتحاد برهوم لكرة القدم

### ملخص الدراسة:

هدفت هذه الدراسة إلى معرفة مستوى التفكير الخططي ، وكذا التعرف على العلاقة بين مستوى التفكير الخططي وبأداء بعض الصفات البدنية والمهارات الفنية لدى لاعبي كرة القدم ، وقد أجريت الدراسة على عينة من لاعبي كرة القدم لفريق إتحاد برهوم فئة أقل من 15 سنة البالغ عددهم (20) لاعب، واعتمد الباحثان على المنهج الوصفي الارتباطي التحليلي، كما اعتمد على مقياس التفكير الخططي و اختبارات المناسبة لصفات البدنية والمهارات الفنية المدروسة، وبعد المعالجة الإحصائية توصل الباحثان: إلى أن مستوى التفكير الخططي لدى لاعبي كرة القدم عينة الدراسة كان متوسط، كما أن هناك علاقة ذات دلالة إحصائية بين كل من مستوى التفكير الخططي وبعض الصفات البدنية والمهارات الفنية في كرة القدم كل على حدة .  
الكلمات المفتاحية: مستوى التفكير الخططي، بعض الصفات البدنية(السرعة)، المهارات الفنية في كرة القدم(التمرير،التهديف).

**Study title: The level of tactical thinking and its relationship to the performance of some physical attributes and technical skills of football players**

**A field study for a category under 15 years old for the Union Barhoum football team**

**Study summary:**

This study aimed to know the level of tactical thinking, as well as to identify the relationship between the level of tactical thinking and the performance of some physical attributes and technical skills of football players, and the study was conducted on a sample of football players for the Barhoum Union team, a category less than 15 years old( 20) A player, and the researchers relied on the descriptive, correlative analytical approach, and also relied on the scale of tactical thinking and appropriate tests of physical attributes and technical skills studied, and after statistical treatment, the researchers found:

The level of tactical thinking among football players in the study sample was average, and there is a statistically significant relationship between each of the level of tactical thinking and some physical attributes and technical skills in football separately.

Key words: level of tactical thinking, some physical attributes (speed), technical skills in football (passing, scoring).

## مقدمة:

تحظى كرة القدم بشعبية هائلة على المستوى العالمي، لهذا فلقد تضافرت كل جهود العلمية والخبرات العملية، نحو تطوير المستوى البدني والفني والخططي لهذه اللعبة هذا كنتيجة للتطور العلمي الكبير الذي طرأ عليها في عدة نواحي ومجالات من أجل إعداد اللاعبين في الجوانب المهارية والبدنية، والتقنية والخططية للوصول بهم للفورمة الرياضية التي تمكنهم من الأداء في المنافسات بكل أريحية.

إن الشهرة التي اكتسبتها كرة القدم اليوم فاقت كل الخيال فلا يختلف اثنان على أن كرة القدم هي اللعبة الأكثر انتشارا في العالم، فلا تجد حي ولا قرية ولا بلدة إلا تعرف كرة القدم وتمارسها، هذه الشهرة الواسعة جعلت منها قبلة للاهتمام العالمي من كل بلدان العالم، تبع هذا الاهتمام تطور هائل في طرق وأساليب وخطط اللعب خير دليل ما نشاهده اليوم في البطولات العالمية من ارتفاع في مستوى الأداء المهاري والبدني والخططي، والقدرة على تنظيم التحركات الخططية سواء الهجومية أو الدفاعية فوق الميدان بتوافق والانسجام تام، فأصبحت كرة القدم اليوم أكثر إثارة لإعجاب وأكثر تشويقا.

والجزائر ليست ببعيدة عن هذا كله، فكرة القدم هي الرياضة الأكثر شهرة في هذا بلد ولديها قاعدة شعبية واسعة وجمهور كبير، إذ تعد في المراتب الأولى من بين الأنشطة الرياضية الأخرى، فيمارسها الصغير والكبير، المحترف والهواوي، ولا تكاد تجد قرية ولا شارع من شوارع الجزائر إلا وتمارس فيه هذه الرياضة. بالحديث عن كرة القدم في الجزائر سنتطرق للحديث عن وضعيتها والتي تستدعي كثير من الاهتمام في جميع جوانب الإعداد البدني، المهاري، والخططي بدءا من فئات الصغرى إلى لاعبي النخبة، فنجد الكثير من المختصين والمحليلين الرياضيين لمدرسين، وحتى الإعلاميين، يتحدثون عن إهمال تكوين الفئات العمرية عبر مختلف مراحلها في كرة القدم، هذا بطبيعة الحال ينعكس على مستوى لاعبي النخبة، والمتتبع والمشاهد لمباريات الدوري المحلي وفي مختلف الأقسام كثيرا ما يشكوا ويردد كلمات منها، نقص الفعالية بين اللاعبين، غياب الانضباط التكتيكي، إنهيار البدني، عدم التكامل بين خطوط اللعب، عشوائيات في التمرير، عدم القدرة على مسايرة اللعب، عدم قدرة اللاعبين على العودة في النتيجة، الاندفاع البدني، نقص الفعالية الهجومية، فكر هجومي معطل..... ومنهم من حتى ينسب الفوز أو الخسارة إلى الحكم..... وغيرها.

وتكمن أهمية هذه الدراسة بتناول الجانب الخططي باعتباره من الجوانب المهمة في إعداد لاعبي كرة القدم من جهة، (فالإعداد الخططي يعد الوعاء الذي تمزج فيه كافة أنواع الإعدادات الأخرى البدنية، والمهارية، والعقلية والذهنية)، وما له أيضا من أهمية في حسم نتائج المباريات بين فريقين متساويين في الحالة البدنية والمهارية من جهة أخرى، فالفريق الذي يمتلك مستوى تفكير وتصرف خططي عالي سيكون أكثر حظا للفوز بالمباراة حسب رأي الباحثان.

بوجود اختبار للتفكير الخططي والذي يعد من الاختبارات المهمة التي تساعد مدربي كرة القدم على معرفة وتحديد مستويات لاعبيهم واستعداداتهم التفكيرية الخططية والعمل على تطويرها، وكذا يساعد اللاعبين على اكتساب معارف وخبرات تمكنهم من استغلال مهاراتهم الأساسية ( كالتمرير، السرعة، التهديف، الرشاقة، المراوغة)... كما أنه من الاختبارات المعروفة على المستوى العربي واستعمل في العديد من الدراسات وفي

مختلف الفعاليات.

ويعتبر التفكير الخططي من بين القدرات العقلية التي يحتاجها لاعبي كرة القدم في الفعاليات المختلفة، وذلك لأهميته في الوصول إلى تحقيق الآلية في الأداء حيث تنفرد تلك القدرة بخصائص يستخدمها اللاعب في حل المشكلات الخططية المرتبطة بالمواقف المختلفة التي يتعرض لها أثناء المباريات ثم محاولة إيجاد الحل الصحيح والمناسب من بين تلك المواقف.

المشاهد لمباريات كرة القدم اليوم يلاحظ أنها أصبحت تلعب على جزئيات تغير لنتيجة أثناء المباراة وتحقق الفوز لصالح الفريق الذي يحسن استغلال هذه الجزئيات أو المواقف وفقا لما اكتسبه اللاعبون من قدرات ومهارات عالية، إضافة إلى قدرتهم على التطبيق الفعلي لخطط اللعب، والقدرة على تنظيم تحركاتهم الخططية فوق الميدان، وهذا تماشيا مع متطلبات المواقف التي يتعرضون لها. إن لاعبي كرة القدم الحديثة يتميزون بقدرات عالية في الأداء البدني و المهاري أثناء تحركاتهم، ولم يعد هناك مكان للعب البطيء، ولقد أصبح من واجب لاعبي الهجوم والدفاع على حد سواء اللعب المباشر والسريع، بالإضافة إلى ضرورة الجري الحر باستمرار لأجل التمرکز الجيد وفتح الثغرات واستغلال المساحات الخالية.

إنه وفي حالة الهجوم والكرة بحوزة اللاعب مطلوب منه التصرف بحكمة وذكاء وأن يفكر جيدا قبل أن يتصرف، إذ أن فقدان اللاعب القدرة على التفكير السليم وإدراك المواقف وقراءته لمجريات اللعب فان تصرفه سوف يكون خاطأ وبالتالي تضييع فرصة الفريق في الوصول إلى مرمى الخصم. إن اللاعب الذي بحوزته الكرة تكون رغبته وتفكيره التقدم للأمام (العمق) وهذا يزيد من القوة الهجومية وزيادة الضغط على المدافعين والرغبة والقدرة في تنفيذ وتطبيق التكتيكات الهجومية التي تعد سلاحا ضد الأساليب الدفاعية.

وفي طرق اللعب الحديثة أصبح عدد المدافعين أكثر من عدد المهاجمين لذلك صار من واجب اللاعب المهاجم ليتغلب على دفاع لاعبي المنافس، أن تقترن تحركاته بقدراته البدنية الفائقة وبمقدراته على أداء المهارات الأساسية المختلفة، فهو يستطيع أن يمرر أثناء الجري، ويستطيع أن يقوم بالمرأوغة والخداع أثناء الجري، وأخيرا وليس أخرا يستطيع أن يصوب بدقة أثناء تحركه.

تعتبر الصفات البدنية والمهارات الفنية بكرة القدم من العناصر المهمة والأساسية التي يجب أن يمتلكها لاعبي كرة القدم، وأحيانا تكون الفيصل لحسم نتيجة المباراة وخاصة بعد التطور الكبير في طرق اللعب المختلفة والحديثة في الدفاع والهجوم وكذلك الارتقاء البدني والمهاري الكبير في أداء لاعبي كرة القدم في العالم الذي يساعد اللاعبين في فتح الثغرات في دفاع الخصم والاستحواذ على الكرة والسيطرة على مجريات المباريات واستغلال الفرص أينما سنحت لتسجيل أعلى نسبة من الأهداف وتحقيق الفوز.

وفي دراستنا هذه سنحاول إيضاح العلاقة بين كل من مستوى التفكير الخططي وأداء بعض الصفات البدنية المهارات الفنية في كرة القدم.

حيث اعتمد الباحثان في تقسيم أجزاء هذه الدراسة على طريقة (IMRAD):

## Introduction\_ Methods\_ Results\_ And\_ discussion

وتحتوي على ثلاثة جوانب: الجانب التمهيدي، الجانب النظري، الجانب التطبيقي.

ففي **الجانب التمهيدي** تطرق الباحثان في الفصل الأول للتعريف بالدراسة وأهميتها من خلال المقدمة والإشكالية ثم طرح التساؤلات الفرعية، وكذا الفرضيات، وصولاً لأهداف الدراسة والتعريف بمصطلحاتها. أما في **الجانب النظري** فقد تم تقسيم هذا الجانب إلى فصلين الفصل الثاني خاص بالإطار النظري والذي تناول فيه الباحثان الخلفية النظرية من خلال الإلمام بمتغيرات الدراسة.

أما الفصل الثالث فتناول فيه الباحثان أهم الدراسات السابقة التي لها علاقة بموضوع الدراسة من خلال شرح وتحليل وتفسير نتائج هذه الدراسات.

ثم **الجانب التطبيقي** والذي هو بدوره قسم إلى ثلاثة فصول الفصل الرابع تناول فيه الباحثان الإجراءات الميدانية للدراسة، أما الفصل الخامس فتناول فيه الباحث، عرض وتحليل نتائج الدراسة، أما الفصل السادس فتناول فيه الباحثان، تفسير ومناقشة نتائج الدراسة. وأخيراً تم عرض أهم النتائج المتوصل إليها ثم خاتمة الدراسة.



الجانب المنهجي

الفصل الأول: الإطار العام لدراسة

تعد لعبة كرة القدم من الألعاب التي لاقت الاهتمام العالمي المتزايد في كل بلدان العالم حيث شهدت تطورا هائلا في إعداد اللاعبين، وتميز هذا التطور بارتفاع مستوى الأداء المهاري والبدني والخططي والنفسي والذهني للاعبين من حيث امتلاكهم للقدرات والمهارات العالية ، وتمتعهم بمستوى بدني جيد، وتطوير تفكيرهم الجماعي، وقدرتهم على تنظيم تحركاتهم الخططية، لتكوين وحدة فكر للفريق وعلى أساس ذلك يتم تنفيذ التفكير الخططي السليم في كل موقف من مواقف المباراة.

إن خطط اللعب هي القوة والأساس الذي يدفعنا للتقدم والتطور باللعبة على مر الأيام ، والتقدم في اللعبة ناتج عن التطور في خطط اللعب (الهجومية والدفاعية) والخطط بشكل عام تعني في كرة القدم " فن التحركات أثناء المباراة سواء كانت هذه التحركات ذات هدف هجومي أو دفاعي، ومباراة كرة القدم في جميع أوقاتها فريق يهاجم بخطة معينة وفريق يدافع بخطة أخرى مهما تعددت صور الهجوم وما يقابله من دفاع مما يستدعي من لاعبي الفريق استخدامهم لمواطن قوتهم بذكاء .

إن الإعداد الخططي هو الوعاء الذي تمتزج فيه كافة أنواع الإعداد(البدني، والمهاري، والنفسي، والمعرفي والذهني)، فتكامل أنواع هذه الإعدادات ومزجها وترابطها جيدا يساعد إيجابيا في إعداد خططي جيد، وذلك كله يسهم في تحقيق هدف التدريب الرياضي وهو الفوز بالمباريات ، وتعد لعبة كرة القدم من الألعاب المهمة والمميزة ومن أنواع الرياضات ذات الحاجة الكبيرة والضرورية للإعداد خططي كبير وذات خبرة وممارسة من القائمين بالتدريب على وضع الخطط المناسبة لأداء الفريق في المباريات.

إن كرة القدم لعبة قرارات ويجب على اللاعب أن يكون سريع التفكير مثلما هو سريع الحركة " وتتطلب سرعة التصرف مقدرة اللاعب على هضم المعلومات التي تصل إليه عن طريق ملاحظة المواقف المختلفة أثناء المباراة ، وكلما كان اللاعب قادرا على سرعة التصرف وملاحظة المعلومات التي تصل إليه و فهمها متمكنا من التفكير السريع ومستتجا ما يجب عمله منفاذا التحرك المطلوب في الوقت المناسب تماما كان لذلك كله أثره الفعال في أدائه السليم أثناء المباراة.

وتعد أهمية التفكير الخططي لدى لاعبي كرة القدم، وتطور سرعة اللعب وكيفية التحرك والمقدرة على سرعة التصرف واتخاذ القرار ومدى ارتباط ذلك بمستوى التفكير الخططي لدى اللاعب ومقدرته على توظيف قدراته البدنية والمهارية والنفسية للرفع من المستوى التكتيكي لديه وتحقيق أفضل النتائج لفريقه.

وتكمن أهمية البحث بتناول الجانب الخططي بالدراسة باعتباره من الجوانب المهمة في أعداد لاعبي كرة القدم، وعنصرها مهما من عناصر تحديد المستوى لما له من أهمية كبيرة في حسم نتيجة المباراة بين فريقين متساويين في الحالة البدنية والمهارية، لذلك فالقدرة على التفكير والتصرف الخططي السليم هي الفاصل في نجاح احد الفريقين في المباراة ، وان وجود اختبار للتفكير الخططي والذي يعد من الاختبارات المهمة والنادرة الوجود يساعد مدربي كرة القدم واللاعبين على معرفة وتحديد مستوياتهم واستعداداتهم التفكيرية الخططية والعمل على تطويرها، وهذا يتطلب منهم تدريبا وتمرينا مستمرا بحيث يستطيع اللاعبون أن

يعرفوا جميع إمكاناتهم الخططية وان يدركوا تماما ما سيقوم به كل زميل ، وان يعرفوا كيف يستغلون المميزات الفردية لكل منهم في جميع مواقف اللعب.

وهذا ما دفع الباحثان إلى البحث والتقصي من اجل الحصول على اختبار كهذا، فضلا عن أن الموقف الخططي يتطلب من اللاعبين أثناء المباراة أن تكون قدراتهم البدنية والعقلية المرتبطة بالموقف قادرة على الأداء الأمثل.

وتعد تدريبات المقتربات الخططية من أهم التدريبات التي تعمل على تطوير مستوى اللاعب وتقدمه فنيا وخططيا وذلك من خلال كونها مشابهة لواجباته في المباراة كما إنها تعمل على تطوير عناصر اللياقة البدنية والمهارات الأساسية وأسس العمل الخططي وتعتبر من التمرينات الخاصة التي تساهم في التقدم بمستوى اللاعبين والارتقاء به وبذلك أصبحت جزءاً لا يتجزأ من عمل الفريق داخل الملعب وبدونها أصبح الفوز صعباً في المباريات نظراً لتطور أساليب العمل الخططي للفرق المنافسة، وارتفاع مستوى الأداء مما يتطلب من المدربين تطوير مستوى اللاعبين والارتقاء به لتحقيق النتائج المطلوبة عن طريق إعداد البرامج التدريبية التكتيكية الخاصة التي تساهم في التقدم في المستوى التكتيكي والخططي لدى اللاعبين ومن خلال متابعة الباحثون لأغلب مفردات مناهج الفرق التدريبية للأندية أتضح عدم تخصيص الوقت الكافي بشكل ينسجم وأهمية هذه التدريبات وموقعها في المباريات كما أن أغلب فرق والأندية تعاني من عدم وضع خطط تكتيكية من قبل المدربين، ثم إن معرفة قدرات لاعبي كرة القدم ومستوياتهم التفكيرية الخططية تساعد المدربين كثيرا في تحديد مستوى التصرف الخططي الهجومي وبما أن الذكاء يعد جزءا من القدرات العقلية لذلك فان اللاعبين يختلفون في درجة الذكاء وهذا ما يدفع الباحث إلى طرح التساؤل العام والذي يتمحور حول :هل هناك علاقة ارتباط بين مستوى التفكير الخططي و أداء بعض الصفات البدنية والمهارات الفنية؟

### التساؤلات الجزئية:

- هل توجد علاقة بين مستوى التفكير الخططي والمهارات الخططية لدى لاعبي كرة القدم ؟
- هل هناك علاقة ارتباطية دالة إحصائيا بين مستوى التفكير الخططي وبين بعض الصفات البدنية(السرعة) ؟
- هل هناك علاقة ارتباطية دالة إحصائيا بين مستوى التفكير الخططي وبين مهارة التمرير في كرة القدم؟
- هل هناك علاقة ارتباطية دالة إحصائيا بين مستوى التفكير الخططي وبين مهارة التهديف ؟

### الفرضية العامة:

- توجد علاقة ارتباط بين مستوى التفكير الخططي و أداء بعض الصفات البدنية والمهارات الفنية.

### الفرضيات الجزئية:

- مستوى التفكير الخططي العام عند لاعبي كرة القدم عينة الدراسة متوسط.
- هناك علاقة ارتباطية دالة إحصائيا بين مستوى التفكير الخططي وبين بعض الصفات البدنية(السرعة).

- هناك علاقة إرتباطية دالة إحصائيا بين مستوى التفكير الخططي وبين مهارة التمرير في كرة القدم.
- هناك علاقة إرتباطية دالة إحصائيا بين مستوى التفكير الخططي وبين مهارة التهديف.

### 2-أسباب اختيار الموضوع:

ذاتية:

- رغبة الباحثان في دراسة هذه المواضيع التي تتعلق بمستوي التفكير الخططي و بعض الصفات البدنية والمهارات الفنية.
- ميول ورغبة الباحثان في انجاز هذه المواضيع .
- معرفة الصعوبات والعراقيل التي تواجهها كرة القدم الجزائرية بصفة عامة والكرة القدم في برهوم بصفة خاصة.

الموضوعية:

- نقص الدراسات في هذا المجال الخصب.
- إظهار جانب مهم في جوانب الإعداد ألا وهو إعداد الخططي.
- الدراسة هي تدعيم للدراسات السابقة المتتالية للموضوع.
- التطرق إلى هذا الموضوع بالنظر إلى التراجع الملحوظ في كرة القدم على الصعيد المحلي.
- تحسيس القارئ بمدى أهمية المواضيع الخططية والتفكير الخططي في مجال كرة القدم.

### 3- أهمية الدراسة:

- أهمية دراسة مستوى التفكير الخططي لما له من أهمية تطبيقية، ووجود مواقف لعب متعددة يتعرض لها اللاعب خلال المباريات والتي تستدعي منه أخذ قرارات سريعة وتنفيذها من خلال اختيار أفضل الحلول.

\_ أهمية تنمية سرعة رد الفعل عند اللاعبين للمساعدة في ابتكار الحلول واتخاذ القرارات السريعة والناجحة للمواقف لضمان الفوز في مباريات كرة القدم.

- دراسة أهمية مستوى التفكير الخططي وعلاقته بأداء بعض الصفات البدنية والمهارات الفنية في كرة القدم، سواء أثناء التدريبات أو في المنافسات، مما يساعد على الربط بين الجانبين البدني والمهاري والجانب الخططي أكثر.

### 4- أهداف الدراسة:

- معرفة مستويات التفكير الخططي لدى اللاعبين لمساعدة المدربين على تقنين البرامج التدريبية الخططية.
- معرفة العلاقة بين مستوى التفكير الخططي وبعض المهارات الفنية في كرة القدم للربط بين الجانب الخططي والمهاري أثناء التدريبات.
- معرفة العلاقة بين مستوى التفكير الخططي وبعض الصفات البدنية في كرة القدم للربط بين الجانب الخططي والبدني أثناء التدريبات.

5- تحديد المفاهيم والمصطلحات:

5-1 تعريف التفكير الخططي:

-الخطط (التكتيك):

فن رسم اللعب " عن طريق التحركات المفيدة الهادفة التي تعمل على تنفيذ المهام وتحقيق النتائج الجيدة.

-اصطلاحا:

إحدى العمليات العقلية التي يقوم بها اللاعب خلال إدراكه للعلاقات المختلفة المؤثرة في الموقف الخططي.

كفاءة التفكير الخططي تتأثر بكل من خبرات اللاعب، وسعة خزن المعلومات في ذاكرته، ومدى سرعة ودقة إدراكه للمواقف التنافسية.

- إجرائيا :

هو نوع من التفكير الذي يقوم به لاعب كرة القدم أثناء تعرضه لموقف من مواقف اللعب يتطلب حل سريع وفعال لذلك الموقف من خلال استجابة مناسبة وناجحة.

5-2 مستوى التفكير الخططي :هو مجموع الدرجات التي يحصل عليها اللاعب من خلال إجاباته على مقياس التفكير الخططي.

5-3الصفات البدنية:

عرفها مجيد المولى : اللياقة البدنية الخاصة بكرة القدم بأنها مدى توفر العناصر البدنية الأساسية التي تدفع من قابلية اللاعب لأداء واجباته الحركية على مستوى عال من الكفاءة.

التعريف النظري :عبارة عن قدرات بدنية خاصة بنوع النشاط البدني الممارس.

5-4كرة القدم:

التعريف اللغوي:

كرة القدم (foot ball) هي كلمة لاتينية وتعني ركل الكرة بالقدم، فالأمريكيون يعتبرونها مما يسمى عندهم بال( rugby) أو كرة القدم الأمريكية أما كرة القدم المعروفة والتي سوف نتحدث عنها تسمى (soccer)

التعريف الاصطلاحي:

كرة القدم هي رياضة جماعية، تمارس من طرف جميع الناس كما أشار إليها رومي جميل (كرة القدم قبل كل شيء رياضة جماعية يتكيف معها كل أصناف المجتمع).

التعريف الاجرائي:

كرة القدم هي رياضة جماعية تمارس من طرف جميع الأصناف، كما تلعب بين فريقين يتألف كل منهما من 11 لاعبا بواسطة كرة منفوخة فوق أرضية مستطيلة في نهاية كل طرف من طرفيها مرمى ويتم

تحريك الكرة بواسطة الأقدام ولا يسمح إلا لحارس المرمى بلمسها باليدين ويشرف على تحكيم المباراة حكم وسط، وحكما للتماس وحكم رابع لمراقبة الوقت بحيث توقيت المباراة هو 90دقيقة وفترة راحة مدتها

15دقيقة، وإذا انتهت المباراة بالتعادل " في حالة مقابلات الكأس " فيكون هناك شوطين إضافيين وقت

كل منهما 15 دقيقة، في حالة التعادل في الشوتين الإضافيين يضطر الحكم إلى إجراء ضربات الترجيح للفصل بين الفريقين.

### 5-6 المهارات الفنية:

-المهارة :مدى كفاءة الأفراد في أداء واجب حركي معين.

هي قابلية التواجد في المكان الصحيح والزمن الصحيح، واختيار الفن الجيد في الوقت المناسب، فالأساس المهاري يرتبط باتخاذ القرارات والاختيارات.

-اصطلاحا:

المهارات الفنية في كرة القدم تعني كل الحركات الضرورية الهادفة التي تؤدي بغرض معين في إطار قانون كرة القدم، سواء كانت هذه الحركات بالكرة أو بدونها.

-إجرائيا:

المهارات الفنية في كرة القدم مهمة لتحقيق الإنجاز في المباريات، إذ تحتل جانبا مهما في وحدة التدريب اليومية حيث يتم التدريب لفترات طويلة حتى يتم إتقانها لكون درجة إتقان المهارات الفنية من الأمور المهمة التي يعتمد عليها التنفيذ الخططي في مواقف اللعب المختلفة.

### 6- متغيرات الدراسة:

- المتغير المستقل :مستوى التفكير الخططي.

- المتغير التابع : بعض الصفات البدنية و المهارات الفنية(السرعة، التهديف، التمرير )

"لا يمكن الجزم بمتغيرات الدراسة في البحوث والدراسات التي تتناول العلاقات بين متغيرين، فيمكن أن يكون المتغير التابع هو المستقل وقد يكون العكس".

**الجانب النظري**

**الفصل الثاني: الإطار النظري للدراسة**

**2-1 التفكير الخططي:**

"نوع من التفكير الذي يقوم به الفرد الرياضي خلال مرحلة التعلم الخططي وفي أثناء المنافسات الرياضية ، والذي تتأسس في ضوءه الاستجابات المتعددة للرياضي" (الخولي وعنان، 1999، ص98).

**2-1-1 التصرف الخططي:**

"كيفية استغلال ما لدى اللاعب من خبرات أثناء تعرضه لمواقف اللعب المتعددة والمتغيرة دائما لتحقيق أقصى ما يمكن من النتائج" (محمد حسن علاوي، 1992، ص232).

**2-1-2 مفهوم التفكير والتصرف الخططي:**

إن التفكير هو سلسلة من النشاطات العقلية التي يقوم بها الدماغ عندما يتعرض لمثير يتم استقباله عن طريق واحد أو أكثر من الحواس الخمسة ويلعب التفكير دورا هاما في أداء اللاعب أثناء المباراة، فعن طريقه يستطيع ان يدرك المواقف المتعددة اثناء المباراة ثم يقوم بتحليلها ويعقب ذلك الاستجابة الخططية لهذه المواقف، وتستدعي المواقف المتغيرة في مباراة كرة القدم سرعة تفكير اللاعب لاتخاذ القرارات الواجبة، وتتوقف صحة هذه القرارات على خبرات اللاعب السابقة وشدة تركيزه وانتباهه على ما يحدث في الملعب (مختار حنفي، 1977، ص393).

ويعد التفكير الخططي الذي يطلق عليه البعض (الذكاء الخططي) من أهم متطلبات الأداء الرياضي التنافسي ويعرف بأنه "إحدى العمليات العقلية التي يقوم بها الفرد الرياضي خلال إدراكه للعلاقات بين كافة العناصر المؤثرة في الموقف الموجود فيه (مفتي ابراهيم حماد، 2001، ص221).

**2-1-3 مفهوم خطط اللعب:**

كرة القدم لعبة جماعية وعدد لاعبيها كبير نسبيا لذا كان من الأهمية استغلال قدرات اللاعبين من حيث المهارات الأساسية واللياقة البدنية وتوظيفها والتنسيق بينهما لخلق أفضل خطط لعب جماعية ومما لاشك فيه أن تحركات اللاعبين في المباراة لا بد أن تكون منسقة وأن يفهم ويتوقع كل لاعب تحركات زميله. إن فريق كرة القدم يلعب كوحدة واحدة داخل الملعب ولا بد أن يتحرك بعقلية واحدة تتسجم فيها جميع عقول الأحد عشر لاعبا، وبصفة عامة نجد أن جميع القدرات الفردية والمواهب الخاصة يجب أن تنصب أولا وأخيرا لغرض واحد ولصالح الفريق (رومي جميل، 1986، ص50-52).

**2-1-4 العوامل المؤثرة في مستوى كفاءة تنفيذ خطط اللعب:**

مستوى اللياقة البدنية للاعبين، ودرجة إتقان المهارات الأساسية، ومستوى الإعداد الذهني للاعبين، ومستوى الصفات الإرادية لدى اللاعبين، والإعداد المعرفي، والمعرفة الصحيحة للاعبين لقانون لعبة كرة القدم.

حيث يعد الحل الحركي من العناصر المعقدة التي تجمع الصفة الفكرية والقابلية البدنية وفن الأداء الحركي ذلك يعد الحل الحركي نتيجة للحل الفكري المنتج، ويرتبط بأفضل ما يمكن من القابلية البدنية والنفسية، وعمليات التدريب على المواقف الخططية المختلفة تساعد بدرجة كبيرة على اكتساب الرياضي للكثير من

الارتباطات العصبية الوقتية التي تساعد على تكرار السلوك الخططي في المواقف المتشابهة ونجد أن المواقف السابقة التي تدرب عليها الرياضي والفريق لا تتكرر خلال المنافسات بل بصورة قريبة مشابهة وكثيرا ما تحصل بصورة مغايرة الأمر الذي يتطلب سرعة التفكير والتصرف طبقا لذلك (محمد عبده، 1995، ص99).

### 2-1-5 العلاقة بين الخطط (Tac tic) والمهارات (Techniqu) :

يعد الإعداد المهاري أحد وسائل تنفيذ خطط اللعب فكل خطة تتطلب مهارة أساسية أو أكثر لتنفيذها، لذلك فإن إتقان المهارات ضروري لنجاح الخطط، وكلما كان اللاعب جيدا في المهارات تمكن من أن يقوم بالتحركات الخططية مثال ذلك اللاعب الذي يريد أن يراوغ لاعبا مضادا لا يتمكن من ذلك إلا إذا لم يكن يجيد الجري بالكرة كمهارة، ومثال آخر تعتبر المناولات إحدى الوسائل الخططية الهجومية الجماعية التي لا يمكن تنفيذها بنجاح وبالذقة المطلوبة إذا لم يتقن اللاعب ضرب الكرة بالقدم بمختلف الطرق واللاعب الذي لا يتقن المهارات الأساسية يضطر إلى أن يركز على الكرة وطريقة لعبها أكثر مما يركز على الناحية الخططية وبذلك لا يستطيع أن يلاحظ بدقة تحركات زميله أو خصمه في الملعب مما يؤثر في دقة تنفيذه للناحية الخططية وفي التمرين لا يمكن الفصل بين المهارات وخطط اللعب لذلك أصبح التدريب الحديث يقتضي أن تعطى تمرينات مهارية خططية فاللاعب يتدرب على التحركات في الملعب وفقا لخطة فردية أو جماعية وبنفس الوقت يتدرب على إتقان المهارات الأساسية.

مما سبق يتضح أن الإعداد المهاري أساس للإعداد الخططي، وخطط اللاعب الفردية والجماعية ماهي إلا إختيار لمهارات حركية معينة في موقف معين، لذلك تعد "المهارات الركيزة الأساسية التي عن طريقها يمكن تحقيق الانجاز إذ لا يمكن لأي فريق أن يطبق الخطط مالم يكن له مستوى مهاري جيد يؤهله لتنفيذ تلك الخطط مضافا الى ذلك توافر مستوى بدني يساعد في تنفيذ هذه الخطط (زهير قاسم الخشاب وآخران، 1990، ص144).

تختلف عملية تعلم المهارات الحركية عن تعلم خطط اللعب حيث أن تعلم المهارات الحركية لا يتطلب القدر الكبير من التفكير وخاصة بعد إتقان اللاعب للمهارات الحركية وتثبيتها نظرا لان الأداء في هذه الحالة يكون أنيا لدرجة كبيرة في حين يتطلب الأداء الخططي دائما وفي كل وقت إسهام العمليات التفكيرية المتعددة أثناء الأداء تبعا لطبيعة المواقف المتعددة والمتغيرة اثناء المنافسات الرياضية.

### 2-1-6 العوامل المؤثرة في تنفيذ خطط اللعب:

مستوى اللياقة البدنية للاعبين، ودرجة إتقان المهارات الأساسية، ومستوى الإعداد الذهني للاعبين، ومستوى الصفات الإرادية لدى اللاعب (محمد حسن، 1994، ص30)، والإعداد المعرفي، والمعرفة الصحيحة للاعبين لقانون لعبة كرة القدم (مختار، 1998، ص186).

حيث يعد الحل الحركي من العناصر المعقدة التي تجمع الصفة الفكرية والقابلية البدنية وفن الأداء الحركي ذلك يعد الحل الحركي نتيجة للحل الفكري المنتج، ويرتبط بأفضل ما يمكن من القابلية البدنية

والنفسية، وعمليات التدريب على المواقف الخطئية المختلفة تساعد بدرجة كبيرة على اكتساب الرياضي للكثير من الارتباطات العصبية الوقئية التي تساعد على تكرار السلوك الخطئي في المواقف المتشابهة ونجد أن المواقف السابقة التي تدرب عليها الرياضي والفريق لا تتكرر خلال المنافسات بل بصورة قريبة مشابهة وكثيرا ما تحصل بصورة مغايرة الأمر الذي يتطلب سرعة التفكير والتصرف طبقا لذلك(حسين، 1998، ص740-741).

ومن واجب اللاعب المستحوذ على الكرة في اللعب الجماعي هو تمرير الكرة، وليس تمرير الكرة بالأمر الهين فاللاعب يجب أن يتعلم كيف يلاحظ الملعب جيدا ليدرك موقف زملائه والمنافسين وعندئذ يفكر جيدا لمن يمرر الكرة ويجب أن يكون في مكان انسب من جميع زملائه بحيث يتسلم الكرة ويتصرف بها جيدا أو يجري بها بخطورة على الفريق المنافس، أما واجبات زملاء اللاعب المستحوذ على الكرة فهي التحرك وفقا لخطة اللعب ومساندة اللاعب المستحوذ على الكرة والجري الحر وتبادل المراكز والجري لمكان شاغر وللتغطية والوقوف بين لاعبين مدافعين.

ومن واجب القائمين بالتدريب الإهتمام بالإعداد الخطئي الذي يعني " اكتساب اللاعب المعلومات والمعارف والقدرات الخطئية وإتقانها عمليا بالقدر الكافي الذي يمكنه من حسن التصرف في مختلف المواقف المتعددة والمتغيرة خلال المباراة " (محمد الوحش، 2000، ص101).

ويعرف بأنه " حلقة في سلسلة إعداد فريق كرة القدم كما انه جزء من البناء المتكامل لمراحل الحالة التدريبية" (الخشاب وآخران ، 1988، ص223).

ويقصد به في كرة القدم" الجزء الأخير والمكمل لإعداد لاعبي كرة القدم وارتقائهم إلى أعلى مستوى من الأداء لتنفيذ الواجب الخطئي الدفاعي والهجومى في المباراة بأعلى مستوى مستقيدا من الصفات البدنية والمهارية والنفسية التي يعمل على المحافظة عليها ورفعها خلال التدريب الخطئي " (الطائي، 2001، ص20).

كما تشمل عملية التعليم الخطئي "على تطوير قدرة اللاعبين على استخدام قدراتهم البدنية ومهاراتهم الحركية والخطئية واستعداداتهم النفسية، بما يتلاءم ومتطلبات المنافسة للحل الفردي أو الجماعي للواجبات الخطئية " (حمودي، 1998، ص30).

**2-1-7 مراحل التعلم الخطئي:** يشمل التعلم الخطئي المراحل والمكونات التربوية الآتية:

-اكتساب المعارف الخطئية (قواعد اللعب، مراكز اللاعبين، أنواع الخطط).

-إتقان المعارف الخطئية (الطرق الصحيحة للأداء الخطئي، التدرج في الصعوبة، تنوع مواقف المنافسة، تجويد الأداء الخطئي).

-تطوير القدرات الإبداعية والتفاعل الخطئي الخلاق ( تنمية القدرات الإبداعية المرتبطة بالخطط، التحرر من النمطية، التفكير ذو الطابع الإيجابي، ربط التعلم المعرفي الخطئي بتجارب وخبرات الممارسة الرياضية) ( الخولي وعنان، 1999، ص98-99).

ويهدف الإعداد الخطئي " في كرة القدم إلى اكتساب اللاعب الكثير من المعلومات والمعارف الخطئية

المتعلقة بطبيعة النشاط وزيادة القدرة على التفكير واتخاذ القرار المناسب لتنفيذ المهارات المختلف بما يتناسب مع الموقف سواء أكان ذلك بشكل فردي أو جماعي " (احمد البساطي، 1998، ص26).

ولخوض المباريات بصورة جيدة أثناء تنفيذ العمل الخططي وجب على القائمين بالتدريب توفير الوقت أثناء تنفيذ البرنامج التدريبي للإعداد الخططي وتدريب اللاعبين عليه " (احمد البساطي، 2000، ص50).

إن لاعب كرة القدم يكتسب العديد من المهارات والحلول الحركية يستخدمها عند تنفيذ خطط اللعب مع القدرة على تحليل المواقف المتغيرة بصورة مستمرة والاستخدام الأمثل للسمات الإرادية خلال تنفيذ الخطط " إن من أهداف الإعداد الخططي الوصول باللاعب لدرجة الاستخدام الأمثل لكافة وسائل تنفيذ خطط اللعب في الوقت المناسب وأيضاً خزن أكبر كم ممكن من الحلول المهارية الحركية للاستعانة بها عند تنفيذ خطط اللعب واكتساب اللاعبين أنماط خططية في ظل ظروف ثابتة و متغيرة " (مفتي حمادة ، 1998، ص220).

ويتطلب إعداد لاعبي كرة القدم بصورة عامة عناية خاصة بالجهاز الحركي حيث تمتاز حركات اللاعب في الملعب بالقوة والسرعة (سرعة الجري)، وكذلك فإن استمرار الأداء لفترة طويلة يتطلب درجة عالية من تكيف العضلات على إنتاج الطاقة كما إن الحصول على المعلومات عن طريق الحواس تساعد في رفع كفاءة الأداء الحركي للاعب الكرة كما إن ضيق مجال الرؤية وضعف الحواس لا تؤدي إلى تحقيق مستويات عالية في كرة القدم " (احمد عبد الفتاح، 2000، ص272).

"ومن الممكن أن يؤثر الشد الفعال وبصورة خاصة في العوامل البدنية والعوامل النفسية حيث تكون في هذه الحالة المجاميع العضلية في حالة شد ومن خلال الإثارة أو من خلال عدم التركيز أو قد يكون من خلال الشعور بالخوف قبل عملية الانطلاق للمباراة " (الخطيب والخياط، 2000، ص340).

وللوصول إلى تكوين فريق متفاهم ناجح فإن هذا يتطلب مرانا مستمرا بحيث يستطيع اللاعبون أن يعرفوا جميع إمكاناتهم وان يدركوا تماما ما سيقوم به كل زميل في جميع ظروف اللعب ولا يطلب منهم فقط أن يظلوا متيقظين ومستعدين لقطع تمريرة أو لأداء تصويبه أو للمشاركة في الإعداد لها بل يطلب منهم أيضا أن يعرفوا كيف يستغلون المميزات الفردية لكل منهم وهذا يتطلب تدريبا متوصلا لإتقان المبادئ الأساسية للوصول إلى الانسجام والتفاهم بين أفراد الفريق.

## 2-2 كرة القدم: Football

### 2-2-1 التعريف اللغوي:

كرة القدم "Football" هي كلمة لاتينية وتعني ركل الكرة بالقدم، فالأمريكيون يعتبرون هذه الأخيرة ما يسمى عندهم بالـ "Rugby" أو كرة القدم الأمريكية، أما كرة القدم المعروفة والتي سنتحدث عنها كما تسمى "Soccer"

### 2-2-2 التعريف الاصطلاحي:

"كرة القدم هي رياضة جماعية، تمارس من طرف جميع الناس كما أشار إليها رومي جميل، كرة القدم قبل كل شيء رياضة جماعية يتكيف معها كل أصناف المجتمع (رمي جميل، 1986، ص 50-52). وقبل أن تصبح منظمة، كانت تمارس في أماكن أكثر ندرة (الأماكن العامة، المساحات الخضراء) فتعد لعبة أكثر تلقائية والأكثر جاذبية على السواء، حيث رأى ممارسو هذه اللعبة أن تحويل كرة القدم إلى رياضة انطلاقاً من قاعدة أساسية.

ويضيف "جوستاتيسي" سنة 1969 أن كرة القدم رياضة تلعب بين فريقين يتألف كل فريق من إحدى عشر لاعبا يستعملون كرة منفوخة وذلك فوق أرضية ملعب مستطيلة.

### 2-2-3 التعريف الإجرائي:

كرة القدم هي رياضة جماعية تمارس من طرف جميع الأصناف، كما تلعب بين فريقين يتألف كل منهما من إحدى عشر لاعبا، تلعب بواسطة كرة منفوخة فوق أرضية مستطيلة، في نهاية كل طرف من طرفيهما مرمى، ويتم تحريك الكرة بواسطة الأقدام ولا يسمح إلا لحارس المرمى بلمسها باليدين، ويشرف على تحكيم هذه المباراة حكم وسط وحكمان على التماس وحكم رابع لمراقبة الوقت بحيث توقيت المباراة هو 90 دقيقة، وفترة راحة مدتها 15 دقيقة وإذا انتهت بالعدل في حالة مقابلات الكأس فيكون هناك شوطين، إضافيين وقت كل منهما 15 دقيقة، وفي حالة التعادل في الشوطين الإضافيين يضطر الحكم إلى إجراء ضربات الجزاء للفصل بين الفريقين.

### 2-2-4 صفات لاعب كرة القدم :

يحتاج لاعب كرة القدم إلى صفات خاصة تلائم هذه اللعبة وتساعد على الأداء الحركي الجيد في الميدان، ومن هذه الخصائص أو المتطلبات هناك أربعة متطلبات للاعب كرة القدم وهي الفنية، الخطيطة، النفسية، والبدنية واللاعب الجيد هو الذي يمتلك تكامل خططي جيدا ومهاريا عاليا والتعدادات النفسية ايجابية مبنية على قابلية بدنية ممتازة ونقص الحاصل في إحدى تلك المتطلبات يمكن أن تعوض في متطلب آخر.

يمكن تقييم المتطلبات البدنية لكرة القدم من خلال دراسة الصفات الحركية للاعبين وتحليلها خلال المباراة طبقا للنشاطات المختلفة وطرق لعب اللاعب للمباريات، فان التحليل كان معتمدا على رصد مباريات كثيرة للوصول لتلك الخصائص والإحصائيات المهمة. (مجيد المولي، 1999، ص 109).

## 2-2-4-1 الصفات البدنية:

من مميزات كرة القدم أن ممارستها في متناول الجميع مهما كان تكوينهم الجسماني، ولكن اعتقدنا بأن رياضيا مكتمل التكوين الجسماني قوي البنية، جيد التقنية، ذكي، لا تنقصه المعنويات هو اللاعب المثالي فلا تتدهش إذا شاهدت مباراة ضمت وجها لوجه لاعبين يختلفون من حيث الشكل والأسلوب، لنتحقق من أن معايير الاختيار لا تركز دوما على الصفات البدنية، فقد يتفوق لاعب صغير الحجم نشيط ماكر يجيد المراوغة على خصمه القوي، وذلك ما يضيف صفة العالمية لكرة القدم ويتطلب السيطرة في الملعب على الارتكازات الأرضية، ومعرفة تمرير ساق عند التوازن على ساق أخرى من أجل التقاط الكرة، والمحافظة عليها وتوجيهها (رفعت، 1999، ص99).

## 2-2-4-2 الصفات الفيزيولوجية:

تحدد الانجازات لكرة القدم الحديثة بالصفات الفنية والخطية والفيزيولوجية وكذلك النفسية والاجتماعية وترتبط هذه الحقائق مع بعضها، وعن قرب شديد فلا فائدة من الكفاءات الفنية للاعب كانت المعرفة الخطية له قليلة، وخلال لعبة كرة القدم ينفذ اللاعب مجموعة من الحركات المصنفة مابين الوقوف الكامل إلى الركض بالجهد الأقصى، وهذا ما يجعل تغير الشدة واردة من وقت إلى آخر، وهذا السلوك هو الذي يفصل بل يميز كرة القدم عن الألعاب الأخرى، فمتطلبات اللعبة الأكثر تعقيدا من أي لعبة فردية أخرى، وتحقيق الظروف المثالية فان هذه المتطلبات تكون قريبة لقابلية اللاعب البدنية (مجيد المولي، 1999، نفس المرجع، ص109).

## 2-2-4-3 الصفات النفسية:

تعتبر الصفات النفسية أحد الجوانب الهامة لتحديد خصائص لاعب كرة القدم وما يمتلكه من السمات الشخصية، ومن بين الصفات النفسية نذكر ما يلي:

**\* التركيز:**

يعرف التركيز على أنه "تضييق الانتباه، وتثبيته على مثير معين أو الاحتفاظ بالانتباه على مثير محدد"، ويرى البعض أن مصطلح التركيز يجب أن يقتصر على المعنى التالي: (المقدرة على الاحتفاظ بالانتباه على مثير محدد لفترة من الزمن وغالبا ما تسمى هذه الفترة ب مدى الانتباه). (النقيب، 1990، ص334).

**\* الانتباه:**

يعني تركيز العقل على واحدة من بين العديد من الموضوعات الممكنة، أو تركيز العقل على فكرة معينة من بين العديد من الأفكار، ويتضمن الانتباه، الانسجام والابتعاد عن بعض الأشياء حتى يتمكن من التعامل بكفاءة مع بعض الموضوعات الأخرى التي يركز عليها الفرد انتباهه، وعكس الانتباه هو حالة الاضطراب والتشويش والتشتت الذهني.

\*التصور العقلي:

وسيلة عقلية يمكن من خلالها تكوين تصورات الخبرات السابقة أو تصورات جديدة لم تحدث من قبل لغرض الإعداد للأداء، ويطلق على هذا النوع من التصورات العقلية الخريطة العقلية، بحيث كلما كانت الخريطة واضحة في عقل اللاعب أمكن إرسال إشارات واضحة للجسم لتحديد ما هو المطلوب.

\*الثقة بالنفس:

هي توقع النجاح، والأكثر أهمية الاعتقاد في إمكانية التحسن ولا تتطلب بالضرورة تحقيق المكسب، فبالرغم من عدم تحقيق المكسب أو الفوز يمكن الاحتفاظ بالثقة بالنفس وتوقع تحسن الأداء. (كامل راتب، 2000، ص117).

\*الاسترخاء:

هو فرصة المتاحة للاعب لإعداد تعبئة طاقته البدنية والعقلية والانفعالية بعد القيام بنشاط، وتظهر مهارات اللاعب للاسترخاء بقدرته على التحكم وسيطرته على أعضاء جسمه المختلفة لمنع حدوث التوتر. (R- Tham.1991. P72).

2-3 المهارات الأساسية في كرة القدم:

إن إتقان المهارات الأساسية هو السر لتحقيق أعلى المستويات في النشاط الرياضي الممارس، ولا شك أن لعبة كرة القدم تعد من أكثر الألعاب غنا بالمهارات الأساسية الشيء الذي ميزها عن باقي الرياضات وجعلها في الطليعة من حيث الشعبية والاستعراض، وهو ما دفع الكثير من الخبراء إلى الاجتهاد في تحديد وتصنيف كل المهارات الخاصة بها وفيما يلي سنعرض مختلف هذه التصنيفات بالتفصيل.

2-3-1 تصنيف "حنفي محمود": قسم هذا الباحث المهارات في كرة القدم على النحو التالي:

-ضرب الكرة بالقدم

-الجري باكرة

-رمية التماس

-المراوغة

-مهارات حارس المرمى

-السيطرة على الكرة

-المهاجمة

-ضرب الكرة بالرأس

2-3-1-2 تصنيف "تريمي": نفس التقسيم السابق غير أنه اعتبر أن مهارات حارس المرمى والمراوغة تدخل ضمن مهارات السيطرة على الكرة.

2-3-1-3 تصنيف "Geary B"1977: يشمل هذا التصنيف بالإضافة للمهارات الواردة في

التصنيفين السابقين، مهارة التميرير بأنواعها.

2-3-1-4 تصنيف بطرس رزق الله 1981: يشمل ثلاث مجموعات كبرى هي:

أ) مهارات دفاعية: مهارات حارس المرمى، المهاجمة.

ب) مهارات هجومية: الجري بالكرة، المراوغة، السيطرة على الكرة.

ج) مهارات بدون كرة: الجري بأنواعه، الوثب من الحركة، الوثب على قدم واحدة، الوثب على قدمين معا، التوقف والدوران. (جابر العدوي، 1996، ص7).

### 2-3-2 دور كرة القدم في المجتمع:

تلعب الرياضة دورا كبيرا في المجتمع إذ تعتبر وسطا جيدا لحدوث التواصل الاجتماعي بين أفرادها، وكرة القدم باعتبارها الرياضة الأكثر جماهيرية فإنها تؤدي عدة أدوار يمكن أن نلخصها فيما يلي:

### 2-3-2-1 الدور الاجتماعي:

كرة القدم كنظام إجماعي تقدم لنا شبكة معبرة عن العلاقات بشتى أنواعها كالتعاون، المثابرة، الصداقة، الأمانة، التسامح... الخ كما تعمل هذه الرياضة على تكوين شخصية متزنة اجتماعيا.

### 2-3-2-2 الدور النفسي التربوي:

تلعب كرة القدم دورا هاما في سد الفراغ القاتل الذي يعاني منه الأفراد كما تلعب دورا هاما أيضا في ترقية المستوى الأخلاقي للأفراد ونذكر أهم الموصفات الأخلاقية مثل الروح الرياضية وتقبل الآخرين واكتساب المواطنة الصالحة وتقبل القيادة والنظام.

### 2-3-2-3 الدور الاقتصادي:

إن هذا الدور الذي تلعبه كرة القدم في المجتمع لم تزداد مكانته إلا مؤخرا حيث ظهرت هناك دراسات متعددة حول اقتصاديات الرياضة ويعتقد "شوفيكس" عالم اجتماع الرياضة الهولندية أن تكامل النشاط الرياضي مع المصالح الاقتصادية قد أدى إلى اكتساب الرياضة مكانة رفيعة في الحياة الاجتماعية، وباعتبار أن كرة القدم أهم هذه الرياضات يتمثل دورها الاقتصادي في الأشهر والتمويل مداخل المنافسات، أسعار اللاعبين... الخ وقد تعاضم مع مرور الوقت. (الخولي، 1996، ص132-133).

### 2-3-3 أهداف رياضة كرة القدم:

يجب على مدرب رياضة كرة القدم أن يقترح أهداف أساسية هامة من أجل تطوير نفس الصفات الخاصة في رياضة كرة القدم ذات الطابع الجماعي وتلخص هاته الأهداف الأساسية فيما يلي:

- فهم واستيعاب مختلف الحالات الرياضية الجماعية والتكيف معها.
- التنظيم الجماعي مثل: الهجوم أو الدفاع ومختلف أنواع ومراحل اللعب في كرة القدم.
- الوعي بالعناصر والمكونات الجماعية والفردية في مستوى اللعب.
- إعطاء رؤية واضحة ولو مصغرة عن عناصر اللعب التكنيكي واستيعاب الوضعيات المختلفة.
- إدماج وإدراك العلاقات الدفاعية اللازمة التي تستحق الاستيعاب الجيد ثم التنفيذ. (وزارة التربية الوطنية، 1984).

**2-3-4 المتطلبات البدنية للاعب كرة القدم:**

تُعَد المتطلبات البدنية للمباراة الركيزة الأساسية التي يبني عليها مفهوم اللياقة البدنية للاعب كرة القدم، وتُعَد أحد أساسيات المباراة، لما تتطلبه من جري سريع لمحاولة الاستحواذ على كرة القدم قبل الخصم، والأداء المستمر طوال زمن المباراة 90 دقيقة، والذي قد يمتد إلى أكثر في كثير من الأوقات وكذا سرعة تبادل المراكز وتغيير الاتجاهات، والوثب لضرب الكرة بالرأس وتكرار الجري للاشتراك في الهجوم و الدفاع بفعالية. (حسن أحمد الشافعي، 1998، ص23).

ولذا يجب أن يتصف لاعب الكرة بدرجة عالية بكل ما تحتاجه المباراة والعمل على رفع كفاءته حتى يتمكن من تنفيذ المهام المهارية والخطية المختلفة بفعالية، فقد أصبح حالياً من واجب الهجوم الإشتراك في الدفاع في حالة إمتلاك الكرة لدى الخصم، وأيضاً من واجب الدفاع المساعدة في الهجوم عند إمتلاك الفريق للكرة.

**2-3-4-1 الإعداد البدني لكرة القدم:**

يعتبر الإعداد البدني أحد العناصر الإعداد الرئيسية، وأولها في فترة الإعداد أو على وجه الخصوص، ويقصد به كل العمليات الموجه لتحسين قدرات اللاعب البدنية العامة والخاصة ورفع أجهزة الجسم الوظيفية وتكامل بشكل أداءها، وتؤدي تدريبات الإعداد البدني على مدار السنة بكاملها، حيث تدخل ضمن محتويات البرامج التدريبية بشكل أساسي من خلال وحدات تدريبية يومية ونجد نوعين من الإعداد البدني:

إعداد لبدني عام وإعداد خاص. (امر الله الباسطي، 1970، ص70).

**2-3-4-2 الإعداد البدني العام:**

هو التطور الجيد لصفات الحركية بدون توجه إلى رياضة معينة، ويمثل مرحلة بسيطة خاصة بتطوير الصفات البدنية الذي يخضع طيلة هذه المرحلة لتمرينات إلى تطوير الصفات الحركية، المقاومة، القوة المرنة... إلخ.

ويسمح لنا هذا النوع من التحضير البدني من دعم وتقوية عمل الأجهزة العضلية والمفصالية، وكذا الأجهزة الفيزيولوجية (الجهاز الدموي التنفسي والجهاز العصبي) (MICHEL PRADET.1997.p107)

**2-3-4-3 الإعداد البدني الخاص:**

يقصد به تقوية أنظمة وأجهزة الجسم و زيادة الامكانيات الوظيفية والبدنية طبقاً لمتطلبات المباراة في كرة القدم، أي تطوير الصفات المميزة للاعب الكرة مثل العمل الدوري التنفسي، والسرعة الحركية وسرعة رد الفعل، والمرونة الخاصة وسرعة للمسافات القصيرة والقوة المميزة للسرعة للرجلين و الرشاقة وتحمل السرعة... إلخ.

**2-4-4-2-4 صفة البدنية قيد الدراسة:**

## 2-4-1 السرعة:

يفهم تحت مصطلح السرعة في المجال الرياضي تلك المكونات الوظيفية المركبة التي تمكن الفرد من الأداء الحركي في أقل زمن. (أبو العلاء عبد الفتاح، 1997، ص187).

كما أنها تقرير للمسافة من خلال الزمن، ووحدتها في النظام الدولي: المتر على الثانية (  $M.S^{-1}$  ).  
(DIDIER, REISS , Pascal PREVOST , ,Paris 2013,p360)

كما تعرف على أنها قدرة جسم الفرد أو أعضائه على إنجاز أو اجتياز أكبر مسافة في وقت معين أو اجتياز مسافة معينة في أقل وقت ممكن (DIDIER, REISS , Pascal PREVOST , ,Paris 2013,p360)

## 2-4-1-2 مفهوم السرعة:

هي تلك الاستجابات العضلية الناتجة عن التبادل السريع ما بين حالات الانقباض و حالة الاسترخاء العضلي. (ريسان خريبط مجيد، 1998، ص5).

## 2-4-1-3 أهمية السرعة:

ليست مظاهر السرعة فقط التي تختلف من رياضة أو مسابقة لأخرى و إنما تختلف أهميتها أيضا. و ل سرعة الرياضي أهمية كبرى في مختلف الرياضات التي تتميز مبارياتها بالمدة القصيرة ، و لا يجوز إهمال تنميتها في بقية الرياضات حيث يحدد مستوى سرعة الرياضي حسب:

- سرعة الجري في مسابقات قصيرة.

- تأدية الحركات المنفردة و فعاليتها.

- قدرة الرياضي على تأدية حركات بالغة الصعوبة في أنواع الرياضة الفنية.

كما تعتبر مكون هام للعديد من جوانب الأداء البدني في الرياضات المختلفة و تعتبر إحدى عوامل نجاح العديد من المهارات الحركية. (مفتى إبراهيم حماد، 2001، ص162).

## 2-4-1-4 تصنيف السرعة: يمكن تصنيف السرعة إلى الأنواع الرئيسية التالية:

✓ السرعة الحركية.

✓ السرعة الانتقالية.

✓ سرعة زمن الرجوع ( رد الفعل ).

أ- السرعة الحركية:

### مفهوم السرعة الحركية:

يقصد بالسرعة الحركية أداء حركة ذات هدف محدد لمدة واحدة أو لعدد متتالي من المرات في أقل زمن ممكن ، أو أداء حركة ذات هدف محدد لأقصى عدد من التكرارات في فترة زمنية قصيرة و محددة. وهذا النوع من السرعة غالبا ما يشتمل على الحركات المغلقة التي تتكون من مهارة حركية واحدة و التي تؤدي لمرة واحدة و تنتهي مثال : حركة ركل الكرة أو حركة تصويب الكرة أو المحاور بالكرة كما قد

تتضمن حركات تشتمل على أكثر من مهارة حركية واحدة مثال : سرعة استلام و تمرير الكرة أو سرعة المحاورة و تصويب الكرة ، كما يتضمن هذا المفهوم سرعة الأداء على عجلة السرعة لفترة زمنية محددة. ومنه نستخلص أن:

السرعة الحركية تتشكل بحركة واحدة مع تقلص عضلي بكثافة قصوى.

- تعتمد السرعة الحركية دائماً على قوة التقلص.

- يمكن ان نميز بين نوعين من السرعة الحركية: السرعة الحركية الصافية، و السرعة الحركية ضد المقاومة.

- المعطيات الفيزيولوجية المتعلقة بالسرعة الحركية:

يتعلق الأمر بتحديد التقنيات التي تسمح بالتقلص الشديد و الفعال للعضلة. للتوضيح أكثر نميز المستويات الآتية:

للتحصل على تقلص عضلي فإن هذا يعتمد على:

-عوامل متموقعة على مستوى العضلة.

-عوامل متعلقة باستعمال العضلة

-عوامل متعلقة بالتنسيق بين العضلات المختلفة.

ب- سرعة الانتقال :

يقصد بسرعة الانتقال القدرة على التحرك من مكان لآخر في أقصر زمن ممكن وغالبا ما يستخدم هذا المصطلح في الأنشطة الرياضية التي تشتمل على الحركات المتماثلة المتكررة كالمشي و الجري و السباحة و ركوب الدراجات.

ويمكن قياس السرعة القصوى في الجري بصفة عامة عن طريق العدو لمسافات القصيرة في خط مستقيم، وتشير "إيكارت" إلى أن أقل مسافة لقياس السرعة القصوى يجب ألا تقل عن 27.43متر وألا تزيد عن 91.43متر.

ويذكر "بارو" أن أفضل مسافة تظهر فيها السرعة القصوى في العدو هي تتراوح من 32.57متر إلى 54.86متر وأن هذه المسافة تختلف باختلاف السن والجنس، يرى "جونسون ونيلسون" ألا تزيد هذه المسافة عن 91متر، فهذه المسافة تظهر عامل السرعة، وإذا زادت عن ذلك فإنها تتطلب صفة التحمل بالإضافة إلى صفة السرعة. (محمد حسين علاوة ومحمد نصر الدين رضوان، 1996، ص232-234).

ج- سرعة زمن الرجوع:

مفهوم سرعة زمن الرجوع(رد الفعل):

زمن الرجوع (زمن رد الفعل) هو السرعة التي يتمكن بها الفرد من الاستجابة لمنبه نوعي (مثير) برد فعل إرادي نوعي، أي أنو الزمن الذي يمر بين بدء حدوث المثير وبين بدء حدوث الاستجابة لهذا المثير. وهذا التعريف يتأسس على وجود فاصل زمني بين بدء ظهور المثير وبدء استجابة الفرد لهذا المثير نظرا لصعوبة الاستجابة مباشرة لأي مثير بمجرد ظهوره.

ويشير "ترب TRIPP" إلى أن زمن الرجع عند الإنسان يتكون من:

✓ زمن الاستقبال: وهو خاص باستقبال المثير.

✓ زمن التفكير: وهو خاص بتفسير الإشارات وإصدار الأمر.

✓ زمن الحركة: وهو الزمن الخاص ببدء الحركة.

فكان زمن الرجع هو مجموع الأزمنة منذ بدء ظهور المثير حتى بدء ظهور الاستجابة وهذه الأزمنة

تشتمل على زمن تنمية الأعضاء الحسية المستقبلية وزمن العمليات العضلية وزمن مرور النبضات العصبية من الأعضاء الحسية إلى المخ ومن المخ إلى العضلات. ويجب علينا أن نفرق بين نوعين من زمن الرجع: زمن الرجع البسيط وزمن الرجع التمييزي (المركب). (محمد حسين علاوة ومحمد نصر الدين رضوان، 1996، ص 232-234).

فزمن الرجع البسيط هو الزمن المحصور منذ لحظة ظهور مثير واحد معروف من قبل و لحظة الاستجابة لهذا المثير كما هو الحال في البدء في الجري أو السباحة، أما في حالة وجود مثيرين أو أكثر ومطالبة الفرد بالاستجابة لمثير واحد فقط (بعد إجراء عملية التمييز بين المثيرات) فإن زمن الرجع في هذه الحالة يسمى بزمن الرجع التمييزي (المركب).

#### 2-4-1-5 أنواع سرعة رد الفعل:

ينقسم رد الفعل إلى نوعين أساسيين هما: رد الفعل البسيط ورد الفعل المركب.

##### أ- رد الفعل البسيط:

يظهر رد الفعل البسيط حينما يكون المثير معروفا للرياضي وهو يعلم أيضا أسلوب الاستجابة لهذا

المثير مثل

البدء في ألعاب القوى أو السباحة... الخ.

##### ب- رد الفعل المركب:

رد الفعل المركب يظهر حينما لا يعلم الرياضي مسبقا نوع المثير أو توقيت حدوثه مثل مواقف اللعب

المختلفة التي تظهر وتتطلب أن يتخذ الرياضي القرار بالرد على هذا المثير، وهناك نوعان من رد الفعل

المركب هما:

• رد الفعل المركب بالاستجابة الواحدة. (أبو العلاء أحمد عبد الفتاح، 1997، ص 189-188).

• رد الفعل المركب بعدة استجابات

##### خلاصة

إن التفكير الخططي يعمل على تطوير قدرات وميزات الفرد الرياضي واستغلال تلك المكتسبات في

المنافسة لأجل الاستفادة منها في تطوير كرة القدم سواء من طرف اللاعب أو المدرب والعمل على جعله

وسيلة مهمة تستغل بأمثل الطرق لأجل كسب المباريات.

بل أصبح التفكير الخططي اليوم محل شهرة عالمية ويحتل مكانة راقية وذات أهمية بالغة لكونه أصبح

عنصر فعال وناجح في تحويل مسار المباريات وتحقيق الانتصارات، وان الصراعات التي أصبحت بين المدارس الكروية العالمية هو خير دليل على ذلك سواء كان ذلك صراع مدربين أو مدارس تكتيكية وحتى صراع إبداعات خطية من اللاعب نفسه (التفكير الخطي) في كثير من المواقف التي يتعرض لها اللاعب والتي تجبره على التفكير في حلول للخروج من المواقف الحرجة وقد تطرقنا في بحثنا هذا إلى الكثير حول هذا الموضوع.

كما ان للمهارات الخطية ارتباط وثيق بالتفكير الخطي كون هذا الأخير مصدر وعنصر فعال في تطبيقها، حيث ان المهارات الخطية تعتمد على القدرات المعرفية والتي تشمل على: معرفة اللعبة والاهداف واحداثها وكذلك المعرفة في السيطرة والتحكم في احداث المباراة، ولكرة القدم الصبغة المميزة في تطبيق تلك المهارات في ارضية الميدان وخاصة اثناء المنافسات، كما تساهم في خلق ديناميكية جماعية في الفريق الواحد وتزود الجماهير برونقة وجمالية للفت الانتباه واعطاء جو من التشجيع اثناء تطبيقها وتفاعلها بشكل جيد، وللمهارات الخطية قيمة عالية في حسم وتحديد نتائج بعض المباريات وتحرر كل الفريق من طاقاته السلبية وتخفيف اللاعب من الضغوط.

وتعد كرة القدم القبلية التي تستهدف هاذان المتغيران (التفكير، والمهارات) وكذا تعتبر المترجم الفعلي لهما فوق الميدان وتتميز بارتفاع مستوى الأداء المهاري والبدني والتكتيكي والنفسي للاعبين من حيث امتلاكهم للقدرات والمهارات العالية، وتطوير تفكيرهم الجماعي، وقدرتهم على تنظيم تحركاتهم التكتيكية لتكوين وحدة فكر للفريق، ولا يمكن أن تؤدي بشكل ناجح ما لم يتطافر كلا المفهومين فوق الميدان من اجل تحقيق الانتصارات والانجازات.

## 2-3- المهارات الأساسية في كرة القدم:

### 2-3-1 تعريف المهارات الأساسية في كرة القدم:

"قبل التعرف على المهارات الأساسية في كرة القدم لابد من التعرف على مفهوم المهارة. المهارة تعني مدى كفاءة الأفراد على أداء واجب حركي معين، أي القدرة على حل الواجب الحركي وهذا يعني أن الحركة تؤدي بانسيابية وسهولة واقتصادية في العمل كونها استجابات حركية متناغمة تتم بإيعازات عصبية إلى المجاميع العضلية الخاصة بالحركة، فهي (المهارة) تؤدي دون الانتباه الكامل لمجريات المحيط وفق برنامج حركي معد سلفاً، فهي الدقة في الأداء عندما يلتقي المسار الحركي مع مسار الأداء بدون الانتباه الكامل لمجريات الأمور" (مفتي إبراهيم حمادة، 2008، ص13).

العوامل المؤثرة في المهارة:

- الشد العضلي بسبب التعب والإجهاد أو بسبب الضغوط النفسية.
  - عدم التوافق بين الإيعاز العصبي العضلي.
  - التفكير بتفاصيل الحركة أكثر مما ينبغ (عادل تركي حسن، سلام جبار، 2014، ص12).
- تعد المهارات الأساسية بكرة القدم من أهم المميزات التي يجب أن يمتلكها اللاعب فهي السلاح المؤثر والفعال الذي يستطيع به اللاعب مواجهة الصعوبات والمحاولات التي يتعرض لها خلال المباراة، إلى

جانب دور اللياقة البدنية والحالة النفسية والذهنية المهمة للاعب، فامتلاكها يعني القدرة على تحقيق الفوز في المباراة، وفقدانها يؤدي بنسبة كبيرة إلى خسارة المباراة، ومن تم فهي تلعب دورا مهما لدى اللاعب والفريق لتحقيق الهدف المنشود، إذ ذكر (رعد حسن حمزة)، أن المهارات الأساسية هي إحدى مكونات لعبة كرة القدم وهي العامل المهم لتنفيذ خطط اللعب وحسم المباراة. (ضياء الدين كاظم، 2017، ص55).

ويذكر مفتي إبراهيم: بأن المهارات الأساسية في كرة القدم هي عماد الأداء فيها وبدون إجادتها بدرجة عالية تصبح مهمة تنفيذ الخطط صعبة، فهي الوسيلة الوحيدة لتعامل اللاعب مع الكرة، إذ هناك علاقة ارتباطية ايجابية بين إجادة المهارات الأساسية وارتفاع مستوى الأداء الخططي وان إتقان أداء المهارات الأساسية يجعل اللاعب يصل إلى تنفيذها بصورة آلية دون تفكير في جزئيات المهارة. (مفتي إبراهيم، 1999، ص38).

والمهارات الأساسية في كرة القدم تعني كل التحركات الضرورية الهادفة التي تؤدي لغرض معين في إطار قانون كرة القدم سواء كانت هذه التحركات بالكرة أو بدونها.

إن المهارة في كرة القدم هي جوهر اللعبة، واللاعب ذو المهارة الضعيفة لا يستطيع الوصول إلى المستويات العالية، ومدى كفاءة هذه المهارات يعتمد إلى حد كبير على الإعداد البدني للاعب كما يبني عليها الإعداد الخططي والنفسي والذهني. (مفتي إبراهيم، 2011، ص154).

ويتفق الباحثان مع هذا القول في أنه كلما كان لاعب كرة القدم متقنا للمهارات الأساسية كلما كان أدائه لها بكل إتقان ودقة كما يسهل عليه أداء واجباته الخططية.

### 2-3-2 أهم الصفات للمهارات الأساسية:

- الاستمرارية في التطور وعدم التوقف إلى حد معين مما يعطي للاعب الوقت الكافي في الممارسة والتعلم إلى أن يصل أدائه إلى الدقة والإتقان بحرية الحركة و انسيابية الأداء، حتى يصل اللاعب إلى أعلى المستويات الفنية في الأداء الحركي وبأقل مجهود مبذول.
- الوقت المناسب والدقة في استخدام السرعة في أداء المهارة من أهم عوامل الهروب والتخلص من الخصم أثناء المواجهة في المنافسات لأن المدافع أو الخصم لا يعطي الفرصة أو الوقت الكافي خلال المباراة للعب البطيء.... وترتبط السرعة في أداء المهارات الأساسية بكرة القدم مع الدقة في أدائها ولكن لا بد أن تأتي الدقة قبل السرعة، ومع تقدم اللاعب في إتقان المهارة تزداد سرعته في أداء المهارة مع ارتفاع مستوى الدقة في أدائها ليصل إلى درجة التوافق الجيد..... أي يصل اللاعب للأداء بصورة سهلة وسلسة وغير معقدة مع اختيار اللحظة المناسبة في أداء المهارة أمام الخصم أو في حالة التسديد والمناولة إلى الزميل.

- التفكير الإبداعي الذي يقترن بخبرة وتصرفات اللاعب أثناء أداء المهارات الأساسية مع إدراك أعلى مستويات التوقع واختيار المهارة المطلوبة في الوقت المناسب، وأن يتوقع سير اللعب وتحرك الكرة بين أقدام اللاعبين واللاعب نفسه، والتمويه بدقة في انسيابية وإبداع في أداء المهارات الأساسية هي خاصية

مهمة أو صفة لازمة ورئيسية في تفكير اللاعب أثناء سير المباراة. (غازي صالح محمود، 2013، ص 17-18).

### 2-3-3 أهمية المهارات الأساسية:

تكمن أهمية المهارة في كرة القدم في كونها الأداة أو الوسيلة التي تمكن اللاعب من بناء وتنفيذ الخطط الهجومية والدفاعية من أجل الفوز.

وتتوقف نتائج أي فريق على مدى إتقان لاعبيه للمهارات المختلفة لهذه اللعبة، ولما كانت كرة القدم عبارة عن تبادل الفريقين للهجوم والدفاع، ظهرت أهمية استخدام المهارات الهجومية والدفاعية، وانتقاء الأنسب منها بغرض التكيف مع الظروف المتغيرة المحيطة بأدائها، وتعد المهارة حجراً أساسياً إلى الجوانب البدنية والنفسية في بناء اللاعب المتكامل، ويشير محمد حسن علاوي إلى أنه مهما اتصف اللاعب بصفات خلقية وإبداعية وبلغ من الإعداد البدني فإنه لن يحقق النتائج المرجوة ما لم يرتبط ذلك بالإتقان التام للمهارات تبعاً لنوع النشاط الذي يمارسه، وليس من الضروري أن يجيد اللاعب كل أنواع المهارات في كرة القدم، باعتبار هذه الأخيرة رياضة جماعية، تتطلب أن يكمل أداء كل لاعب فيها أداء باقي زملائه في الفريق. (خيري زكريا، 2014، ص 57).

ويرى الباحثان أنه يجب على لاعب كرة القدم أن يجيد أكبر عدد من المهارات في كرة القدم رغم أن هذه الأخير عبارة عن رياضة جماعية يكمل أداء كل لاعب منها أداء اللاعب الأخر، وذلك لأن كرة القدم اليوم أصبحت أكثر جمالية وما يزيد متعة المشاهدة هو جمالية أداء اللاعبين للمهارات والإبداع في أدائها وخير دليل ما نشاهده اليوم من فنيات في أداء المهارات سواء أثناء التمرير أو المراوغة أو غيرها.... ومثال ذلك لاعب برشلونة الذي يلعب (بالرسام) لكثرة إبداعه في أداء المهارات.

إن عملية تطوير المهارات الأساسية بكرة القدم وإتقانها في غاية الأهمية ويتم ترميمها وتثبيتها لدى اللاعب من خلال التدريب المستمر للوصول إلى حالة أفضل من الانسجام مع متطلبات كرة القدم الحديثة، التي أشار إليها (علي عثمان وبطرس رزق الله) نقلاً عن غازي صالح "بأن الكرة الحديثة هي الدفاع ثم الانقضاض المفاجئ، وهي السرعة في اللعب والأداء والتفكير، وهي تبادل مراكز اللعب المختلفة، وهي الهجوم في الدفاع وفق مقتضيات اللعب وهي لعب الكرة السهلة" (ضياء الدين كاظم، 2017، ص 73)

### 2-3-4 العلاقة بين المهارات الأساسية (التكنيك) والخطط (التاكتيك):

يعتمد اللعب لخطط الدفاع والهجوم على درجة إتقان اللاعبين للمهارات الأساسية فالعلاقة بينهما مترابطة ومتداخلة لدرجة يكونان وحدة متكاملة، وذلك لأن أساس التكتيك هو مهارات اللاعبين الفردية إذ إن الإعداد التقني والتكتيكي وحدة متكاملة فالإعداد التقني هو الأساس للتطبيق التكتيكي، ومما تجدر الإشارة إليه أن الغاية الأساسية من وضع خطط اللعب تحقيق هدف معين وأن تطبيقها يستدعي لاعبين يتمتعون بدرجة عالية من المهارات الأساسية، وبذلك تكون هذه المهارات هي وسائل تنفيذ الخطط المراد تطبيقها وذلك لأن تركيز اللاعب سيكون على الكرة وكيفية التحكم فيها، وعدم استطاعته رؤية زملائه وتصرفاتهم مما يؤثر على أدائه الخططي فإتقان اللاعب للمهارات الأساسية المختلفة هو أساس كفاءة

اللاعب في التصرف الخططي، مخطط المباريات ما هي إلا عملية اختيار لمهارة حركية معينة في موقف معين، مما تقدم نستنتج بأنه لا يمكن الفصل بين التكنيك والتكتيك في كرة القدم لوجود علاقة مترابطة بينهما، إذ أن المهارات الأساسية وسيلة لتنفيذ الواجبات الخططية، وقد أشار (وجيه محبوب) إلى أنه مهما كان مستوى التكنيك والتصرف الحركي للمهارة إذ لم يرتبط بتكتيك جيد فسوف يكون فاشل، كما أن المهارات الأساسية يجب أن تؤدي وتنفذ تحت وضعيات خططية، وفي هذا الخصوص يشير (هارا) إلى أن التحضير على التكنيك والتكتيك وحدة لا يمكن فصلها، فالقابلية التكنيكية أساس للتصرف الخططي (التكتيكي) الصحيح وأن المهارات المكتسبة لا بد أن تتطور وتطبق تحت وضعيات خططية معينة. (يوسف لازم كماش، صالح أبو الخيط، 2011، ص268).

### 2-3-5 المهارات الفنية قيد الدراسة:

#### 2-3-5-1 التمرير (المناولة):

يعتبر التمرير من أكثر المهارات الأساسية استخداما في كرة القدم حيث تستخدم هذه المهارة وبكثرة في المباريات، والفريق الذي يجيد هذه المهارة يستطيع وبدرجة كبيرة من أداء واجباته الدفاعية والهجومية في الملعب وبشكل سليم (مشعل عدي النمري، 2013، ص222).

إن أفضل تمرير يعطي كرة مناسبة في الوقت المناسب للاعب المناسب، الآن صار من الضروري التدريب العقلي من أجل توقع مسارات الكرة. (claude,doucet,2002,p35) فالتمرير هو طريقة أو وسيلة بسيطة للانتقال الكرة من لاعب لآخر وهناك طرق عديدة لتحقيق أو أداء ذلك، والتمرير يمكن أن يكون قصير أو طويل كما يكمن أن يكون على الأرض أو عاليا في الهواء، ويمكن أداء التمرير من الثبات أو من الحركة وبالرغم من الاختلاف في هذه الاختيارات والطرق إلى أنها تشارك بمميزات أساسية فيجب الاعتناء بهذه المهارة. (خيرية السكري، إبراهيم بريقع، 2004، ص47) والتمرير في حد ذاته وسيلة لإخفاء تحركات معينة في منطقة أخرى غير منطقة الكرة فعندما يتبادل اللاعبون التمرير فإن محور اهتمام الفريق المنافس ينتقل مع الكرة من لاعب إلى آخر وعلى هذا يعتبر التمرير عصب اللعب الهجومي، ويمكن تشبيه التمرير بالخيوط غير المرئي الذي يربط بين أف ارد الفريق الواحد عند الهجوم. (مفتي إبراهيم، 1994، ص133).

ويقوم اللاعبون بتمرير الكرة بطرق كثيرة فهم يؤدون تمريرات طويلة وقصيرة ومباشرة، ومنحرفة وعابرة ويمررون الكرة بأقدامهم ورؤوسهم وصدورهم والغرض من تمرير الكرة هو إرسال الكرة إلى أحد الزملاء في الفريق والذي يكون في وضع أفضل يمكنه من استخدام الكرة أو من بناء هجمة، أو ربما التسديد وتعد المساندة التي يعطيها اللاعبون لزميلهم المستحوذ على الكرة في نفس أهمية التمرير فعندما يضع العديد من اللاعبين أنفسهم في مراكز تؤهلهم لتلقي التمرير فإنهم يوفرون للاعب المزيد من الخيارات، وتعتبر الدقة ذات أهمية خاصة عند تمرير الكرة، ويعادل ذلك أهمية قوة التمرير وتوقيتها، فإذا ما لعبت التمرير بشدة أكثر من اللازم قد يصعب على من يتلقاها السيطرة عليها، وإذا لم تكن التمريرة بالقوة الكافية فقد

يتمكن الخصم من إعتراضها. (عزت يوسف كيلاي، 2015، ص44).

من المستحسن التنوع في التمرير منعا للتكرار، بعض الفرق أو اللاعبين يستخدمون نوعا واحدا من التمرير في مختلف المواقف والظروف، وهؤلاء عادة يعتمدون على التمرير الطويل أو القصير في بناء هجماتهم، وهذا خطأ لأنهم لا يضعون في اعتبارهم الظروف الواقعية للمباراة، مثال ذلك استخدام التمرير القصير بدلا من الطويل عندما يكون الملعب أطول من العادة والعكس.

ويجب أن يكون هناك دائما في خطط الهجوم شيء جديد غير متوقع فالتمريرات يجب أن تتنوع وتتغير حتى لا يألفها دفاع المنافس وبالتالي يستعد لها بأخذ الأماكن المناسبة، وتتحول الهجمات من أحد جانبي الملعب إلى الأخر ومن الخطأ التركيز على الهجوم والتمرير من جهة واحدة كل مرة، ويستحسن تغيير المنطقة التي يتبادل فيها المهاجمون التمريرات كلما أمكن ذلك. (مشعل عدي النمري، 2013، ص229).  
يعتبر التمرير للأمام هو مفتاح التمرير الخططي فهو يكسب المهاجمين مساحة للتحرك للأمام بالإضافة إلى أنه يساعد على التخلص من الكثير من المدافعين.

أما إذا لم يكن في إمكان اللاعب تمرير الكرة للأمام فانه يمرر الكرة بالعرض إلى زميل آخر يستطيع تغيير اتجاه اللعب أو يستطيع التمرير للأمام، أما آخر خيار أمام اللاعب هو التمرير للخلف وفيها يهد اللاعبون لتنظيم صفوفهم لبدء لهجوم أو لتهيئة الكرة للزميل حتى يستطيع التصويب على مرمى المنافس (أحمد عطية فتحي، 2014، ص59).

ويستخدم اللاعب أجزاء مختلفة من القدم لتمرير الكرة فمن الممكن تأدية التمريرات القصيرة بأي جزء من أجزاء القدم ولكن التمرير بباطن القدم باستخدام حركة جانبية يعتبر أكثر الوسائل الموثوقة والدقيقة لتنفيذ تمريرة مستقيمة لمسافات قصيرة إلا أنه عادة ما تكون هناك حاجة لتحويل الكرة أي جعلها تنحرف من أجل أن تتحاشى أحد الخصوم أو للف الكرة نحو مسار زميل بالفريق ويمكن للاعبين تحويل الكرة بضربها بجانب القدم.

ويؤدي استخدام الجانب الخارجي للقدم إلى انحراف الكرة بعيدا عن اللاعب، أما استخدام الجانب الداخلي للقدم فانه يجعلها تنحرف نحو جسم اللاعب وحتى يقوم اللاعب بتمرير كرة عابرة للخصم أي رفعها عاليا فوق الخصم لتجاوزه، يعمل اللاعب على أن يتلقى قدمه بالجانب الأسفل من الكرة، في نفس الوقت مع ميل اللاعب قليلا إلى الخلف وغالبا ما تستخدم هذه المهارة عند إرسال الكرة عرضيا من الجناح إلى منطقة المرمى وعندما يقوم اللاعب بإرسال الكرة عرضيا فان بإمكانه جعل الكرة تنحرف بعيدا عن متناول حارس المرمى باستخدام الجانب الداخلي من القدم. (سهام نبيل أحمد، 2019، ص38).

والتمرير من العوامل التي تساعد على السيطرة على مجريات اللعب كذلك تساعد على تنفيذ الخطط الهجومية المختلفة، وكذلك الدفاعية رغم أن الكثير من العلماء لا يؤيدون الاعتماد عليها بكثرة في الدفاع إلا إذا كانت التمريرة مضمونة بنسبة كبيرة كما أن التمرير يكسب اللاعب الثقة بالنفس وتزرع ثقة الفريق المنافس في نفسه. (شعلان إبراهيم، محمد العفيفي، 2001، ص25)

إن المناولات (التمرير) في ثلث الساحة الدفاعي لا تكون أمينة (100%) أما في الثلث الساحة

الهجومي بنسبة (25%) يعدا عاملا جيدا، وفي هذا الثلث من الساحة يتطلب أن يكون اللاعب ذا مهارة وثقة كبيرة.

### 2-3-5-2 أنواع المناولات (التمرير):

لكي نعطي صورة واضحة عن أنواع المناولات بكرة القدم يمكن تقسيمها إلى يأتي:

أولاً: المناولات حسب الاتجاه.

ثانياً: المناولات حسب الارتفاع.

ثالثاً: المناولة حسب المسافة.

إن طابع استخدام المناولات يعتمد على طبيعة الفريق وطريقة لعبه والكيفية التي تتلاءم مع وسائل استخدام الهجوم الجماعي المتبع من قبل الفريق، فمثلاً الفريق البرازيلي الذي يتمتع لاعبه بالمهارات الفردية العالية يستخدم المناولات القصيرة، بينما يفضل الانجليز استخدام المناولات الطويلة بالعمق، والمجريون يعتمدون على المناولات العرضية الطويلة، ويتوقف استخدام المناولات على عدة عوامل واعتبارات يجب أخذها بنظر الاعتبار نذكرها فيما يلي:

-ساحة الملعب.

-وضع مدافعي الفريق الخصم وطريقة التشكيل الدفاعي.

-الموقف بالنسبة للفريق.

-إمكانيات وقدرات لاعبي الفريق (المهارات الفردية).

-مدى إتقان لاعبي الفريق للمناولات المختلفة.

-موقع الزميل المستقبل للكرة. (موفق أسعد محمود، 2014، ص94).

### 2-3-5-2 نصائح عند التمرير (المناولة):

-عدم الالتزام بتنفيذ نوع واحد من التمرير.

-عدم الإكثار من التمرير القصير.

-الإكثار من التمريرات البينية في عمق دفاع الخصم.

-اختيار الزميل المناسب في المكان المناسب لتمرير الكرة إليه.

-نقل الكرة بسرعة من خط الدفاع وخط الوسط إلى خط الهجوم بالتمرير السريع في نقلات وتمريرات قليلة.

-عدم الإكثار من المحاورة قبل التمرير.

-التحرك الناجح من اللاعبين زملاء بدون كرة في مساحات وأماكن مختلفة تساعد على استلامهم

لتمريرة الزميل المستحوذ على الكرة بنجاح وفعالية أمام المرمى. (حسن السيد أبوا عبده، 2008، ص192)

أولاً: المناولات حسب الاتجاه:

أ\_ المناولة العميقة (بالعمق): وتكون باتجاه هدف الخصم، وتتطلب مهارة فائقة وتوقيتاً صحيحاً لغرض

نجاحها.

ب: المناولات العرضية: تستخدم المناولات العرضية في ساحة الخصم لتغيير اتجاه اللعب والحصول على فرصة مناسبة باتجاه هدف الخصم.

ج: المناولة الخفيفة: يعتمد اللاعبون إلى إرجاع الكرة خلفا لغرض الحصول على فرصة للتهديف أو التهيئة لبناء الهجوم وفتح الثغرات.

**ثانيا: المناولات حسب الارتفاع:**

أ: المناولات الأرضية: تعد هذه المناولة سريعة وضمان وصولها للزميل لعدم وجود خصم بينهم.

ب: المناولة العالية: تستخدم في أداء ضربة الهدف وضربة الزاوية والضربات الحرة المباشرة وهي مهمة في تغيير شكل اللعب بشكل مفاجئ.

**ثالثا: المناولات حسب المسافة:**

أ: المناولات القصيرة: وتكون مسافتها من 8 إلى 12م.

ب: المناولة المتوسطة: تكون مسافتها من 12 إلى 25م ولا يحبذ استخدام هذه المناولات في المنطقة الدفاعية لأنها غالبا ما تشكل خطورة على الفريق، فوائدها قليلة لأنها لا تغطي مساحة واسعة من الملعب.

ج: المناولات الطويلة: تستخدم بغرض التقدم نحو الخصم، وتؤمن المباغته وصعوبتها تكمن في دقة أدائها و إيصالها للزميل وتكون مسافتها من 25م فما فوق. (موفق أسعد محمود، 2014، ص95-96).

**2-3-5-2 التهديف:**

يعد التهديف من أهم مهارات كرة القدم وعن طريقه تحسم نتائج المباريات سواء أكانت من الكرات الثابتة أم المتحركة، فهو أهم أجزاء اللعب الهجومي، وأحد أساسيات اللعبة على الإطلاق (صالح ارضي أميش، 2000، ص20).

يمكن اعتبار مهارة التهديف في كرة القدم من أم المهارات، إذ عن طريقها تحسم نتائج المباريات ويعتبر التهديف من وسائل الهجوم الفردي، وأن مهارة التهديف ليست مهارة قائمة بذاتها لكنها مجموعة من المهارات المتداخلة، من أهم هذه المهارات المناولة، وإذا كانت المناولة هي وسيلة للوصول إلى مرمى فريق الخصم فإن التهديف هو غاية هذه المناولة. (حازم علوان منصور، 2016، ص44).

ويتفق الباحثان مع هذا الطرح إذ يرى أن مهارة التهديف هي مهارة أعلى الهرم، فكما للهرم قاعدة يبني عليها كذلك مهارة التهديف لديها قاعدة تبنى عليها، أي أن التهديف يمكن أن يكون بعد أداء سلسلة من المهارات كالتمرير أو الاستقبال أو مهارة أخرى..... يبقى التهديف هو ختام تلك السلسلة من المهارات، والذي ينتهي بطبيعة الحال بتسجيل هدف أو محاولة التسجيل.

يعد التهديف من المهارات الأساسية في كرة القدم، وعن طريقه يمكن حسم نتائج المنافسات لان كل ما يقوم به اللاعبون يتجه صوب هدف واحد وهو خلق فرص مناسبة وحقيقية للتهديف، إذ يعد التهديف أيضا إحدى وسائل الهجوم الفردي الذي يتسلح به اللاعب لتحقيق هدف في مرمى الفريق الآخر (موفق أسعد محمود، 2014، ص105).

لذا تعد مهارة التهديف من أهم المهارات التي عن طريقها تحسم نتائج المباريات وكل شيء يفعله اللاعبون داخل الملعب يصب في اتجاه خلق فرصة مناسبة للتهديف، فالتهديف احد وسائل الهجوم الفردي والذي يتطلب من اللاعب التركيز ومهارة فنية عالية في أداء مختلف أنواع ركل الكرة بالقدم، وتأتي فرصة التهديف دائماً بعد المحاورة أو بعد اللعب الجماعي بين اللاعبين.

واللاعب الممتاز هو الذي يكون تصرفه ايجابيا داخل منطقة جزاء المنافس أو بالقرب منها، أي يحاول دائماً البحث عن الفرصة المناسبة للتهديف على المرمى في حدود هذه المنطقة، وكلما ازدادت خبرة اللاعب كلما استطاع أن يصوب إلى المرمى في المكان المناسب وبالقوة المناسبة فالمواقف في كرة القدم تتطلب السيطرة عليها حتى يكون التصرف أدق واسلم فاللعب السريع دون مراعاة الدقة يؤدي إلى فقدان الكرة(فرات جبار، خورشيد الزهاوي، 2011، ص207)

ويذكر حسن أبوا عبده بأن التهديف هو الوسيلة الفعالة التي يستخدمها اللاعب المهاجم للتغلب على التكتلات والكثرة العددية للاعبين الفريق المنافس داخل منطقة الجزاء، وهو السلاح الفردي الذي يستخدم لإحراز الأهداف في مرمى الفريق المنافس مستغلاً قابليته الفنية والبدنية والنفسية والذهنية ضمن إطار قانون اللعبة، ومن العوامل التي تتوقف عليها دقة التهديف الناحية النفسية والناحية البدنية والناحية مهارية والناحية الخطئية( يوسف لازم كماش، وآخرون، 2017، ص183)

ولا يمكن تحقيق الأهداف إلا إذا توفرت في اللاعب الثقة بالنفس والذكاء الميداني والإرادة والخبرة، إلى جانب وجود عدة عناصر مهمة في عملية التهديف هي:

**الدقة:** وتعرف بأنها مقدرة الفرد في السيطرة على حركاته الإرادية لتوجيه شيء نحو شيء آخر.

**القوة:** التي تساعد على ضرب الكرة بقوة لا يتمكن حارس المرمى من إيقافها أو صدها ويشير مفتي إبراهيم إلى أن الدقة والقوة عنصران مطلوبان في مهارة التهديف.

وعدم إعطاء الفرصة للمنافس بأن يتصرف لمنع اللاعب من التهديف، وبما أن المباراة يجب أن تحسم لصالح أحد الفرق يجب التدريب على جميع هذه العناصر، كما أن الخداع أثناء التهديف دور فعال يؤدي إلى خداع الخصم وتشيتت انتباهه ويجعله يؤدي توقع خاطئ، لذا يفضل أن يقوم اللاعب بأداء حركة خداعية تسبق التهديف وذلك لخداع حارس المرمى.(موفق أسعد محمود، 2014، ص105).

ومن أنواع مهارة التهديف:

-تهديف الكرة بوجه القدم الأمامي.

-تهديف الكرة بوجه القدم الداخلي.

-تهديف الكرة بوجه القدم الخارجي.

-تهديف الكرة بباطن القدم (محمد عبد الله الهزاع، 2001، ص204).

## 2-3-5-3-1 الحالة المهارية وعملية اتخاذ القرار في المواقف الخطئية الهجومية:

إن إتقان المهارات في كرة القدم هو الجزء الهام و الرئيسي لتنفيذ وظائف اللعب بشكل سليم وفعال،

كما يقلل من حالات فقدان الكرة وهي من أكبر المشاكل في كرة القدم. وهناك علاقة قائمة بين الدقة والسرعة في تنفيذ المهارات على أن تأتي الدقة دائما قبل السرعة حيث تعتبر هي الأهم في المباريات، ونعني بدقة المهارات التكتيكية بصفة خاصة مهاري التمير و الاستقبال و مهارة الدقة في التصويب على المرمى ولما كانت المهارة هي وسيلة تنفيذ الخطط لذلك فإن إتقان المهارات ضروري لنجاح الخطط ومثال على ذلك عندما يتصف اللاعب بمهاري الجري بالكرة والمراوغة يستطيع أن يتغلب على عدد من المدافعين واحدا تلو الآخر وتكون تصرفاته وقراراته نابعة من قدرته على التحكم في الكرة تحت ضغط، أما إذا كان اللاعب لا يملك هذه المهارات لا يمكن من تنفيذ ذلك وتكون قراراته تبعا لما يملكه ويتقنه من مهارات ولما كان التمير والاستقبال أحد أهم الوسائل لتنفيذ خطط اللعب الهجومية لذا فقدره اللاعب على دقة التمير الطويل أو القصير للزميل و مدى تنفيذه لهما تتوقف على مدى قدرته على إتقانها. (مدوح محمدي، محمد علي، 1998، ص42).

### 3- الدراسات السابقة والمثابفة:

تمهيد:

الدراسات السابقة هي دراسات تناولت متغير أو أكثر ذو صلة مباشرة بالموضوع الذي يقوم الباحث بدراسته، بحيث تلعب هذه الدراسات دوراً مهماً في منح الباحث فكرة عامة عن موضوع دراسته وكذا العديد من المعلومات الهامة التي تفيده في بناء دراسته سواء من الناحية المنهجية أو النظرية.

#### 3-1 دراسة كل من نبيل منصورى وعبد الرحمان سيد على 2017: تحت عنوان:

المهارات الخططية وعلاقتها بمستوى التفكير الخططى لدى لاعبي كرة القدم، دراسة ميدانية أجريت على أندية ولاية البويرة.

- **الهدف:** هدفت هذه الدراسة إلى التعرف على العلاقة بين المهارات الخططية ومستوى التفكير الخططى لدى لاعبي كرة القدم.

- **المنهج:** اعتمد الباحثون على المنهج الوصفي.

- **العينة:** اعتمدوا على عينة من 75 لاعبين 3 أندية، اختيروا بطريقة عشوائية، كما اعتمد الباحثون على مقياس المهارات الخططية ومقياس التفكير الخططى.

- **النتائج:** وتوصلت النتائج إلى أنه توجد علاقة موجبة قوية بين المهارات الخططية ومستوى التفكير الخططى.

❖ من خلال ما تم عرضه يرى الباحث أن ما جاء في هذه الدراسة يتوافق والى حد كبير مع ما يريد الباحث الوصول إليه، فتشترك هذه الدراسة مع دراسته في كونها تبحث في الأخرى عن مستوى التفكير الخططى عند لاعبي كرة القدم، بالإضافة إلى أن الدراستين ينتهجان نفس المنهج وهو المنهج الوصفي بالعلاقات الارتباطية رغم اختلاف المتغيرات، ومن هنا يمكن القول أن هذه الدراسة جد مهمة وبنسبة كبيرة لموضع دراسته.

#### 3-2 دراسة كل من محمد شوقي كشك، عبد الواحد قادر 2017: تحت عنوان:

تقييم مستوى التفكير الخططى الهجومي لدى لاعبي كرة القدم الشباب بأندية محافظة السليمانية.

- **الهدف:** هدفت الدراسة للتعرف على مستوى التفكير الخططى الهجومي للاعبي كرة القدم الشباب عينة الدراسة، وكذا تقييم مستوى التفكير الخططى الهجومي لديهم.

- **المنهج:** استخدم الباحثون المنهج الوصفي بالأسلوب المسحي.

- **العينة:** أما عينة الدراسة فتكونت من 160 لاعب اختيروا بطريقة عمدية.

واستعمل الباحثون مقياس التفكير الخططى الهجومي ل حسين علي محمد (2006).

- **أهم النتائج:** وتوصل الباحثون إلى:

- هناك تباين في الدرجات التي حصل عليها لاعبي كرة القدم الشباب لأندية السليمانية في مقياس

التفكير الخطط

هناك أفضلية لبعض لاعبي أندية السليمانية في التفكير الخططي الهجومي ولكنها لم تتعدى درجات المتوسط الفرضي للمقياس. وفي ظل ذلك يوصي الباحثون ب:

- ضرورة القيام بالقياس الدوري لمستوى التفكير الخططي الهجومي للاعبين الشباب لتقييم مستوى إعدادهم الخططي وإظهار نقاط القوة والضعف لديهم.

- ضرورة اهتمام المدربين باستخدام أساليب متطورة لتحسين مستوى العمليات العقلية كأحد متطلبات الأداء الفعال للاعبين أثناء منافسات بطولة دوري الشباب بكرة القدم.

من خلال ما تم عرضه يرى الباحث أن ما جاء في هذه الدراسة يتوافق وما يريد الباحث الوصول إليه في دراسته خاصة وأن هذه الدراسة اعتمدت على نفس المقياس (مقياس التفكير الخططي الهجومي)، كما أن هذه الدراسة تبحث في الفروق بين مستويات التفكير الخططي الهجومي وهذا ما يختلف عن دراستنا، ومن هنا يمكن القول أن ما يمكن الاستفادة منه في هذه الدراسة بدرجة كبيرة هو مقياس التفكير الخططي الهجومي.

### 3-3 دراسة عبد الرحمان علاء الوتد 2011 تحت عنوان:

التفكير الخططي (التكتيكي) لدى لاعبي أندية المحترفين لكرة القدم بالضفة الغربية

- الهدف: هدفت هذه الدراسة، للتعرف على مستوى التفكير الخططي لدى لاعبي أندية المحترفين لكرة القدم بالضفة الغربية، بالإضافة للتعرف على مستوى التفكير الخططي لدى اللاعبين بين المواقف الهجومية والدفاعية.

- العينة: وكانت عينة البحث تتكون من (48) لاعب تم اختيارهم من أربعة أندية من دوري المحترفين بالضفة الغربية (هلال القدس، ثقافي طولكرم، مركز طولكرم).

- المنهج: استخدم الباحث المنهج الوصفي، كما اعتمد على مقياس مستوى التفكير الخططي وتكون من 10 مواقف هجومية، و 10 مواقف دفاعية.

- أهم النتائج: أن مستوى التفكير الخططي الهجومي العام عند لاعبي كرة القدم المحترفين كان بمستوى متوسط.

وتوصل الباحث إلى عدم وجود فروق ذات دلالة إحصائية عند مستوى الدلالة (0.05) في مستوى التفكير الخططي لدى لاعبي أندية المحترفين بالضفة الغربية لكرة القدم بين المواقف الهجومية والدفاعية، بالإضافة إلى عدم وجود فروق في مستوى التفكير الخططي تعزى لمتغيرات الدراسة، سنوات الخبرة، ومراكز اللعب، (عبد الرحمان الوتد، 2011).

ومن خلال ما تم عرضه يرى الباحث أن ما جاء في هذه الدراسة يشترك مع دراسته في متغير مستوى التفكير الخططي والذي هو من صميم دراسته، رغم الاختلاف في طريقة قياس مستوى التفكير الخططي في هذه الدراسة، ومن هنا يمكن القول أنه يمكن الاستفادة من هذه الدراسة كدعامة للإطار النظري والمنهجي وكذا التعليق على نتائج الدراسة.

3-4 دراسة محمد علي حسين، حسين مكي 2007 تحت عنوان:

دراسة مقارنة للتفكير الخططي في الثلث الهجومي بين لاعبي المراكز المختلفة بكرة القدم.

- **الهدف:** هدفت الدراسة إلى التعرف على الفروق بمستوى التفكير الخططي في الثلث الهجومي بين مراكز اللعب المختلفة ( دفاع، وسط، هجوم) بكرة القدم.

التعرف على مستوى التفكير الخططي الهجومي لعينة الدراسة، ووضع درجات معيارية لعينة الدراسة لاعبي المراكز المختلفة بكرة القدم في اختبار التفكير الخططي.

- **المنهج:** واستخدم الباحثون المنهج الوصفي بالأسلوب النسبي المقارن.

- **العينة:** وتكونت عينة الدراسة من 70 لاعب من لاعبي الدرجة الممتازة بكرة القدم في المنطقة الشمالية من العراق، للموسم (2006/2007)، وتم استخدام مقياس التفكير الخططي في الثلث الهجومي كأداة لجمع البيانات.

- **أهم النتائج:** وتوصل الباحثون إلى:

- يوجد اختلاف بمستوى التفكير الخططي في الثلث الهجومي بين لاعبي المراكز المختلفة ( دفاع، وسط، هجوم).

- لاعبو مركز الهجوم كانوا أفضل من لاعبي مركزي (الدفاع، والوسط) باختبار التفكير الخططي في الثلث الهجومي في كرة القدم.

- لاعبو كرة القدم حسب مراكزهم المختلفة (الدفاع، الوسط، الهجوم) بصورة عامة يتمتعون بمستوى تفكير خططي هجومي ايجابي قد يعطيهم الدافع للأداء والعطاء في الملعب.

تم التوصل لدرجات ومستويات معيارية لعينة الدراسة بمراكز اللعب المختلفة في اختبار التفكير الخططي الهجومي (حسين مكي، محمد علي حسين، 2007ص198).

من خلال ما تم عرضه يرى الباحث أن ما جاء في هذه الدراسة يشترك مع دراسته في متغير مستوى

التفكير الخططي والذي هو من صميم دراسته، لكن يختلفان في الأسلوب ( مقارنة، علاقة)، فهذه الدراسة

اهتمت بالتركيز أكثر على الفروق بين مستويات التفكير الخططي في الثلث الهجومي، يعزى

لمتغير (الدفاع، والوسط، الهجوم)، أما عن ما يمكن الاستفادة منه في هذه الدراسة هو أن مقياس التفكير

الخططي الهجومي يمكن تطبيقه على جميع اللاعبين باختلاف مناصبهم وهو ما سيتناوله الباحث في دراسته.

3-5 دراسة قدوري نبيل، احمد بن علي سنة 2016: تحت عنوان:

أهمية المهارات الخططية في تحسين مستوى التفكير الخططي لدى لاعبي كرة القدم

**الهدف:** هدفت الدراسة إلى التعرف على العلاقة بين مستوى المهارات الخططية والتفكير الخططي لدى لاعبي كرة القدم.

التعرف على المهارات الخططية ودورها في تحسين مستوى التفكير الخططي لدى لاعبي كرة القدم.

## الجانب النظري الفصل الثالث: الدراسات السابقة والمشابهة

**المنهج:** إستخدم الباحثان المنهج الوصفي التحليلي لمناسبته طبيعة الإشكال.  
**العينة:** تكونت عينة الدراسة من 04 نوادي رياضية مع 08 مدربين و 80 لاعبا وبنسبة تتراوح 20% من عدد اللاعبين الفرق التي تنشط على مستوى الرابطة الولائية لكرة القدم بالبويرة.  
**أهم نتائج:** توصل الباحثون إلى:

- تلعب مواقف اللعب الهجومية والدفاعية ومراكز اللعب سواء (الدفاع،الهجوم،الوسط) دور في مستوى التفكير الخططي لدى لاعبي كرة القدم.
- إن مستوى التفكير الخططي لدى لاعبي كرة القدم جاء متوسطا.
- توجد فروق ذات دلالة إحصائية في مستوى المهارات الخططية لدى لاعبي كرة القدم تعزي الى متغير مركز اللعب (الهجوم،الدفاع،الوسط).
- للمهارات الخططية دور في تحسين مستوى التفكير الخططي لدى لاعبي كرة القدم.



الجانب التطبيقي

الفصل الأول: منهجية الدراسة

### تمهيد:

إن لكل دراسة أهمية ودقة تتعدى الخلفية النظرية المعرفية، لذلك وجب تدعيمها ميدانيا من أجل التحقق من الفرضيات، وهو ما يتطلب من الباحث الدقة في اختيار المنهج العلمي المناسب لموضوع دراسته، وكذا اختيار الأدوات المناسبة لجمع البيانات، وحسن استخدام الوسائل الإحصائية وتوظيفها توظيفا مناسب من أجل الوصول إلى نتائج ذات دلالة علمية تساهم في تسليط الضوء على الإشكالية المطروحة وتعطي حلول علمية وعملية.

وسنتطرق في هذا المبحث إلى تحديد مجالات الدراسة والمتمثلة في (المجال الزمني، والمجال المكاني) وكذا الدراسة الاستطلاعية، ومجتمع وعينة الدراسة، إضافة إلى هذا سنقوم بتحديد الأسلوب والمنهج الذي يتوافق مع طبيعة موضوعنا، دون أن ننسى تحديد الأدوات المناسبة لجمع البيانات والمعلومات الميدانية وكل هذا للوصول إلى نتائج علمية صحيحة وسليمة وموضوعية.

### 4-1 الدراسة الاستطلاعية:

الدراسة الاستطلاعية هي: "عملية كشف المعوقات التي قد تواجه الباحث أثناء القيام بالتجربة الرئيسية وإعداد مسبق لمتطلبات التجربة من حيث، الوقت، الكلفة الكوادر المساعدة، صلاحية الأجهزة والأدوات، وغيرها" (مروان عبد المجيد إبراهيم، 2009، ص90).

قام الباحثان بإجراء التجربة الاستطلاعية وهي "تجربة مصغرة للتجربة الحقيقية" (وجيه محبوب، 2002، ص84) يوم 3 مارس 2022، على عينة من لاعبي كرة القدم عددهم (05) لاعبين خارج عينة الدراسة، وتتوفر فيهم نفس خصائص ومواصفات عينة الدراسة، وقد تم تطبيق مقياس التفكير الخططي الهجومي عليهم وكذا إجراء الاختبارات الخاصة بالمهارات قيد الدراسة (دحرجة، تمرير، تهديف)، وفي يوم 10 مارس 2022 أعيدت نفس التجربة وعلى نفس العينة وتحت نفس الظروف.

### 4-1-1 إذ كان الغرض من هذه الدراسة الاستطلاعية ما يأتي:

- معرفة مدى ملائمة مقياس التفكير الخططي والاختبارات المهارية لعينة الدراسة.
- معرفة الصعوبات والمشكلات التي قد تواجه الباحثان عند تنفيذ الدراسة الرئيسية.
- معرفة الوقت المستغرق للدراسة، واختبار صلاحية الأدوات والأجهزة المناسبة للقيام بالاختبارات المهارية البدنية.

- ضبط مكان إجراء الدراسة والفريق المساعد وكيفية توزيع ورشات العمل.

### 4-1-2 النتائج المحققة من الدراسة الاستطلاعية:

- تم التعرف على مدى ملائمة المقياس والاختبارات المهارية المرشحة للعينة الدراسة بصورة طبيعية.
- تم التعرف على أهم المشكلات والصعوبات التي قد تصادف الباحث، أثناء التطبيق الفعلي للدراسة ووضع الحلول المناسبة لها.
- تم التعرف على صلاحية الأدوات والأجهزة المستخدمة، وضبط عمل الورشات من أجل إنجاح الدراسة الأساسية.

### 4-2 منهج الدراسة:

يتميز البحث العلمي بتعدد مناهجه، حيث أنه ليس بالإمكان انجاز بحث ما دون اعتماد منهج واضح ومناسب يبني عليه الباحث انطلاقته ليكون المرشد الذي يوجهه، وذلك حتى تتسم دراسته بالدقة والموضوعية، ويعرف المنهج بأنه "فن التنظيم الصحيح لسلسلة من الأفكار للكشف عن حقيقة مجهولة أو للبرهنة على حقيقة لا يعرفها الآخرون" (بوداود عبد اليمين، 2010، ص26).

وفي دراستنا هذه ولطبيعة المشكلة المطروحة، ونوع الدراسة فإن الباحثان اعتمدا على المنهج الوصفي الارتباطي.

"والذي يهدف إلى دراسة ظاهرة موجودة في الواقع ويهتم بوصفها وصفا دقيقا ويعبر عنها تعبيراً كيفياً عن طريق وصف هذه الظاهرة مع تبيان خصائصها، أو تعبيراً كمياً فيعطينا وصفا رقمياً مع بيان مقدار هذه الظاهرة أو حجمها ودرجة ارتباطها مع غيرها من الظواهر". (إبراهيم الدعليج، 2010، ص75).

### 4-3 مجتمع الدراسة:

نعني بمجتمع البحث "جميع المفردات الظاهرة التي يقوم الباحث بدراستها، أو جميع الأفراد والأشخاص أو الأشياء الذين يكونون موضوع مشكلة البحث". (محسن علي السعداوي، وآخرون، 2013، ص30). وفي دراستنا هذه تكون مجتمع الدراسة من لاعبي فريق اتحاد برهوم لكرة القدم تحت 15 سنة (U15) والبالغ عددهم 20 لاعب.

### 4-3 عينة الدراسة:

تكونت عينة الدراسة من لاعبي فريق اتحاد برهوم فئة أقل من 15 سنة والبالغ عددهم 20 لاعب، وقد تم اختيارهم بطريقة قصدية مع استبعاد حراس المرمى

### 4-4 أدوات الدراسة:

4-4-1 مقياس التفكير الخططي: اعتمد الباحثان على مقياس التفكير الخططي الهجومي ل (الراوي،

وطييل، 2006) ويتألف هذا المقياس من 31 موقف، منها 25 موقفا هجوميا خططيا و 6 موقفا خططيا للحالات الثابتة، أنظر الملحق رقم: (01)

وفكرة الاختبار تقوم على أساس تفكير اللاعب المهاجم كيف يلاحظ الملعب جيدا ليدرك موقف وتمركز زملائه والمنافسين فوق أرضية الملعب، وعندئذ يفكر كيف يتصرف بالكرة، إما أن يتقدم نحو المرمى، أم يمرر لزميله المتمركز جيدا، أو يقوم بالتصويب على المرمى، وتتم الإجابة على هذا المقياس من خلال أربعة بدائل تحمل أوازن من (1-4) إذ يقوم اللاعب باختيار بديل من البدائل الذي يراه مناسب له، ويتم تصحيح المقياس بواسطة مفتاح تصحيح، (انظر الملحق 04): حسب درجة البديل الذي يختاره اللاعب في كل موقف.

ومن أجل تفسير نتائج الدراسة وتحديد مستوى التفكير الخططي الهجومي لدى اللاعبين عبر العديد من الدراسات كدراسة (بن لكحل) تم الاعتماد على المعيار التالي:

من 80% فأكثر يكون مستوى التفكير الخططي مرتفعا جدا.

من 70% - 79.9% يكون مستوى التفكير الخططي مرتفع.

من 60% - 69.9% يكون مستوى التفكير الخططي متوسط.

من 50-59.9% يكون مستوى التفكير الخططي متدني.

أقل من 50% يكون مستوى التفكير الخططي متدني جدا.

4-4-2 الاختبارات المهارية والبدنية: كما اعتمد الباحثان على مجموعة من الاختبارات التي تناسب

المهارات قيد الدراسة حسب كل مهارة، وذلك بعد استشارة مجموعة من المحكمين، (أنظر ملحق :

05) لتكون في الأخير المهارات المصادق عليها كما هي موضحة في الجدول أدناه:

جدول(01): يمثل الاختبارات المرشحة للمهارات قيد الدراسة.

المهارة .	الاختبار المناسب .
سرعة .	ركض (30 م) من البداية الواطئة ( الجلوس) (قيس ناجي وبسطويسي احمد ، 1987،ص367)
التمرير .	اختبار المناولة على هدف موسوم.( ضياء الدين جواد، 2017،ص91).
التهديف	التهديف على المرمى مقسم إلى مناطق محددة. (اسعد موفق،2009، ص46).

### 1- الاختبار :ركض (30 م) من البداية الواطئة ( الجلوس)

الهدف من الاختبار : قياس السرعة الانتقالية وسرعة رد الفعل .  
الأدوات المستخدمة: ساعة إيقاف ، خطان متوازيان مرسومان على الأرض المسافة بينهما (30 م) ، صافرة ، شريط قياس .  
مواصفات الأداء :يأخذ المختبر وضع البداية الواطئة ( كالتالي تكون في العاب الساحة والميدان) خلف الخط الأول وعند سماع صافرة البداية يقوم بالركض إلى أن يجتاز الخط الثاني ، يحتسب الزمن الذي قطعه المختبر ابتداء من الخط الأول ، وحتى اجتيازه الخط الثاني .

شكل01: يوضح اختبار السرعة انتقالية

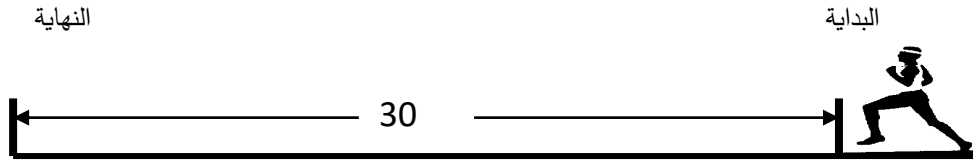

الشروط : يسمح للمختبر بأداء محاولتين ، بعد إعطائه راحة بينية مناسبة .  
التسجيل : يسجل للمختبر أفضل زمن سجله من المحاولتين في قطع مسافة (30م) .

### 2\_ اختبار التمرير(المناولة):

- الهدف من الاختبار :قياس دقة المناولة.  
- الأدوات المستخدمة :ملعب كرة القدم، كرات عدد5،هدف صغير أبعاد(110سم/63)  
- مواصفات الأداء :يرسم خط بطول(1م) لخط بداية على مسافة (20م)على الهدف الصغير المرسوم، وتوضع الكرة الثابتة على خط البداية كما هو موضح في الشكل الآتي:

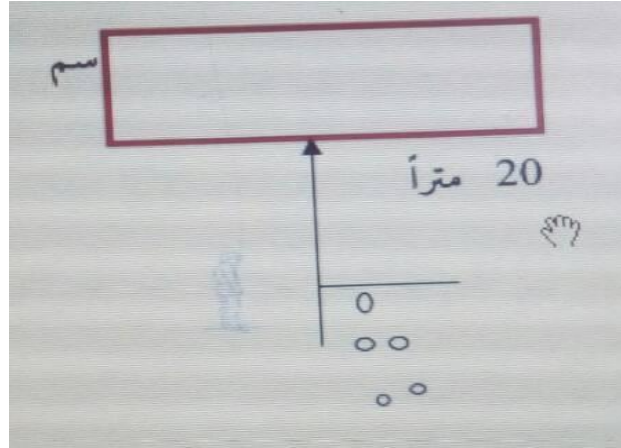

شكل 02: يوضح اختبار دقة المناولة (التمرير).

- وصف الاختبار: يقف اللاعب خلف خط البداية مواجهاً الهدف الصغير ويبدأ عند إعطاء الإشارة بمناولة الكرة نحو الهدف وتعطى للاعب (5) محاولات متتالية.
- التسجيل: تحتسب الدرجة بمجموع الدرجات التي يحصل عليها اللاعب من مناولة الكرات الخمس وعلى النحو التالي:
- درجتان لكل محاولة صحيحة تدخل إلى الهدف الصغير.
- درجة واحدة إذا لمسة الكرة القائم أو العارضة ولم تدخل الهدف.
- صفر في حالة خروج الكرة عن الهدف المحدد 110 سم.

### 3\_ اختبار دقة التهديف:

- الهدف من الاختبار: قياس دقة التهديف.
- الأدوات المستخدمة: 7 كرات قدم، شاخص، مرمى مقسم إلى مناطق محددة كما في الشكل:

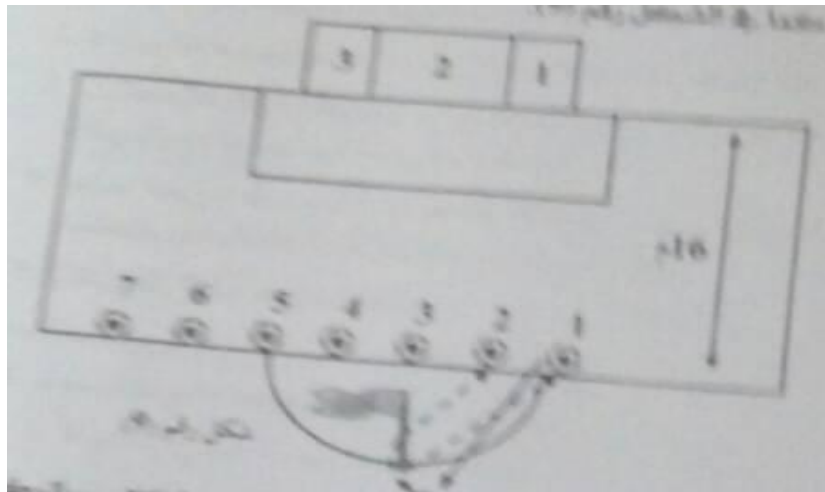

شكل 3: يوضح اختبار دقة التهديف.

- طريقة الأداء :توزع(7) كرات في منطقة الجزاء ، ويبدأ اللاعب بالركض من خلف الشاخص الموجود على قوس الجزاء باتجاه الكرة الأولى، فيهدف ويعود للدوران حول الشاخص، ثم يتجه للكرة الثانية، وهكذا مع الكرات كلها، ويكون التهديف أعلى من مستوى الأرض وللاعب الحرية في اختيار أي قدم، على أن يتم الأداء من وضع الركض.

- طريقة التسجيل :تحسب الدرجة بمجموع الدرجات التي يحصل عليها اللاعب من تهديف الكرات السبعة وعلى النحو التالي:

- يمنح اللاعب (3) درجات إذا دخلت الكرة في المنطقتين المحددتين (1،2).
- يمنح اللاعب (1) درجة إذا دخلت الكرة في المنطقة (3).
- يمنح اللاعب 0 درجة إذا خرجت الكرة عن المرمى.
- في حالة ارتطام الكرة بالعارضة أو الحاجز تحتسب درجة واحدة لتلك المنطقة المحددة التي ارتطمت بها.

#### 4-5 الخصائص السيكومترية لأدوات الدراسة:

##### 4-5-1 الصدق:

ويعرف الصدق بأنه الصحة التي تقترب منها بنجاح تام لقياس ما تريد قياسه، ويقصد بالصدق أن يقيس الاختبار فعلا القدرة أو السمة أو الاتجاه أو الاستعداد الذي وضع الاختبار لقياسه، أي يقيس فعلا ما يقصد أن يقيسه.

"وتعد درجة الصدق هي العامل الأكثر أهمية بالنسبة لمحكات جودة الاختبارات

والمقاييس" (حسين شفيق شواني، مجيد أسد، 2018، ص81).

اعتمد الباحثان على الصدق الظاهري من خلال عرض كل من مقياس التفكير الخططي الهجومي والاختبارات المهارية البدنية على مجموعة من المحكمين قصد تحكيمها وإبداء آرائهم حول صلاحية هذه المقياس لقياس التفكير الخططي وعلاقته ببعض الصفات البدنية والمهارات الفنية وكذا التأكد من صلاحية الاختبارات المهارية البدنية المختارة على عينة الدراسة.

وبعد الاطلاع على إجابات المحكمين حول صلاحية المقياس والاختبارات، تبين أن هناك اتفاق تام على صلاحية هذه المقاييس لإجراء الدراسة.

كما قام الباحثان بحساب الصدق الذاتي لأدوات الدراسة من خلال الجذر التربيعي لمعامل الثبات، والجدول (02) يوضح ذلك.

##### 4-5-2 الثبات:

إن ثبات الاختبار يعني أن يعطي الاختبار نفس النتائج إذا ما أعيد تطبيقه على نفس الأفراد وفي نفس الظروف.

"ويقصد بالثبات دقة القياس، ومن معاني الثبات في القياس الاتساق فعندما نقول بأن الاختبار ثابت

فهذا يعني أن الاختبار يقيس السمة أو السلوك الذي يقيسه باتساق." (يوسف لازم كماش، رائد مشتت، 2013، ص160).

اعتمد الباحثان في قياس الثبات لمقياس التفكير الخططي على طريقة الاختبار وإعادة الاختبار (test\_R test) حيث قام الباحث بتوزيع مقياس التفكير الخططي على عينة من (06) لاعبين خارج عينة الدراسة، ثم أعيد توزيعه مرة أخرى بعد عشرة أيام على نفس العينة وتحت نفس الظروف، ثم تم حساب معامل الارتباط بينها وقد بلغ معامل الثبات (0.965).  
أما عن ثبات الاختبارات المهارية البدنية فقد قام الباحثان أيضا بتطبيق هذه الاختبارات على نفس العينة السابقة (05) لاعبين ثم إعادة تطبيقها مرة أخرى، وحساب معامل الارتباط والجدول التالي يوضح معاملات الثبات الخاصة بكل مهارة (أنظر الملحق 06):

أدوات الدراسة .	معامل الثبات	صدق المحتوى .	حجم العينة.
مقياس التفكير الخططي .	* * 0.965	0.987	06
سرعة انتقالية .	* * 0.930	0.967	06
مهارة التمرير .	* 0.842	0.915	06
مهارة التهديف .	* 0.846	0.919	06

جدول 02: يوضح معاملات الصدق والثبات لأدوات الدراسة.

#### 4-6 الدراسة الأساسية:

تم البدء في الدراسة الأساسية بعد إعادة ضبط عنوان الدراسة بالاتفاق مع المشرف، بعدها قام الباحثان بالبحث والاطلاع على أهم المصادر والمراجع ذات الصلة بموضوع دراستهما، كما قاما كذلك بالبحث عن أهم الدراسات السابقة والمشابه للموضوع، قصد الإحاطة أكثر بموضوع وإشكالية الدراسة.  
وفي بداية شهر مارس قام الباحثان بإجراء معاملات الصدق والثبات لأدوات الدراسة من أجل الوقوف على مدى صلاحية وملائمة تطبيق هذه المقاييس.

#### 4-7 مجالات الدراسة:

- المجال الزمني: ابتداء من شهر مارس إلى شهر مايو وهذه المدة تم التطبيق الميداني، وتحليل النتائج المتحصل باستعمال الوسائل الإحصائية
- المجال المكاني: يمثل المجال المكاني الإطار المكاني الذي تم إنجاز عمل أو بحث، إذ يقوم الباحث في هذه الخطوة بتحديد المكان الذي تم إنجاز هذا العمل فيه واعتمد الباحثان على تطبيق الاختبار على اللاعبين على مستوى ملعب برهوم البلدي.
- المجال البشري: لاعبي فريق اتحاد برهوم لكرة القدم فئة أقل من 15 سنة.

4-8 الأساليب الإحصائية:

استخدم الباحثان الحقيبة الإحصائية ( IBM.spssV23) لمعالجة البيانات وتم استخدامها في المواضيع التالية: الوسط الحسابي، المتوسط الحسابي، الانحراف المعياري، معامل الارتباط، وقد تم حساب النسب المئوية لعبارات مقياس التفكير الخطي بالعلاقة الثلاثية

### خلاصة:

من خلال ما تم عرضه في هذا المبحث نكون قد أوضحنا أهم الإجراءات الميدانية التي قام بها الباحثان، انطلاقاً من الدراسة الاستطلاعية والمنهج الذي اعتمدها في الدراسة وهو المنهج الوصفي. كما تضمن هذا المبحث مجتمع وعينة الدراسة، بالإضافة إلى أدوات الدراسة التي شملت مقياس التفكير الخططي والاختبارات المهارية البدنية المعتمدة وخصائصها السيكمترية (صدق، وثبات)، وحدود الدراسة ومجالاتها (الزماني والمكاني)، كل هذا من أجل وضع الدراسة في منهجها السليم. وسنتناول في المبحث الموالي عرض وتحليل ما تم التوصل إليه من نتائج



### تمهيد:

إن المنهجية التي تسير بموجبها أغلب البحوث العلمية تستدعي من الباحث ضرورة عرض وتحليل النتائج التي توصل إليها خلال دراسته، وهذا من أجل إزالة الغموض و إعطاء دلالات علمية وفعالية عن النتائج المسجلة سواء في جداول أو أشكال ومخططات بيانية، وهذا طبعا بعد التطبيق الفعلي لأدوات الدراسة.

وفي هذا الفصل سيتطرق الباحثان إلى عرض وتحليل النتائج التي توصل إليها في دراستهما من خلال عمليات المعالجة الإحصائية وذلك بعد تبويبها وتفرغها في برنامج spss.v23 ثم عرضها في جداول وأشكال مناسبة.

## 1-5 عرض وتحليل نتائج

### 1-1-1 عرض وتحليل نتائج الفرضية الجزئية الأولى القائلة:

- مستوى التفكير الخططي العام عند لاعبي كرة القدم عينة الدراسة متوسط. لإيجاد مستوى التفكير الخططي العام عند لاعبي كرة القدم عينة الدراسة، قام الباحثان بحساب المتوسط الحسابي والانحراف المعياري لإجابات اللاعبين على مقياس التفكير الخططي كما هو موضح في الجدول التالي:

**الجدول (03):** يوضح المتوسط الحسابي والانحراف المعياري لدرجات إجابات اللاعبين على مقياس التفكير الخططي .

المتوسط الحسابي .	الانحراف المعياري .	النسبة المئوية .	المستوى .
54.05	7.59	%62.55	متوسط.

المصدر: من انجاز الباحثان بالاعتماد على مخرجات Spss.v23

من خلال نتائج الجدول (04) نلاحظ أن المتوسط الحسابي لمقياس التفكير الخططي بلغ (54.05) بانحراف معياري (7.59) أما النسبة المئوية للمقياس فكانت (%62.55) وبالرجوع لتفسير نتائج النسب المئوية، ولتحديد مستويات التفكير الخططي نجد أن هذه النسبة (%62.55) تقع بين النسب (%60 و %69) ومنه فان مستوى التفكير الخططي العام لدى اللاعبين (متوسط). والجدول (05) و المخطط البياني (07) يوضحان أكثر هذه النسب:

• **جدول (04):** يوضح مستويات التفكير الخططي والتكرارات والنسب المئوية الكلية لدرجات إجابات اللاعبين على مقياس التفكير الخططي.

مستويات التفكير الخططي .	مرتفع جدا .	مرتفع .	متوسط .	متدني .	متدني جدا .
التكرارات .	3	3	20	4	1
النسب المئوية .	%9.67	%9.67	%64.54	%12.90	%3.22

المصدر: من انجاز الباحثان بالاعتماد على مخرجات spssv2

مخطط بياني رقم (04) : يوضح المستويات الخاصة بالتفكير الخططي ونسبها المئوية:

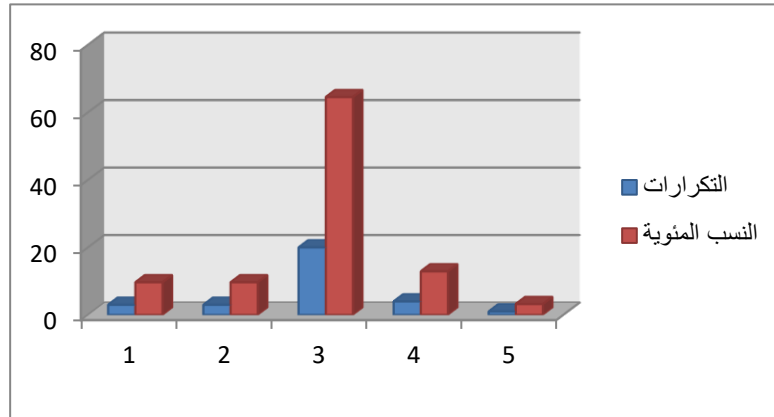

المصدر: من انجاز الباحثان.

من خلال نتائج الجدول (05) والمخطط البياني (07) يتضح أن مستويات التفكير الخططي كانت متباينة، حيث سجل أكبر تكرار للمستوى (المتوسط) بـ: (20) تكرار ونسبة مئوية قدرها ( 64.54%) يليه المستوى (المتدني) بـ: (8) تكرارات ونسبة مئوية قدرها ( 12.90%) ثم المستوى (المرتفع) و(المرتفع جدا) بنفس النتيجة بـ: (3) تكرارات ونفس نسبة المئوية قدرها (9.67%) وفي الأخير المستوى (المتدني جدا) بتكرار واحد (1) ونسبة مئوية قدرها (3.22%).

#### 5-1-2 عرض وتحليل نتائج الفرضية الجزئية الثانية القائلة:

هناك علاقة ارتباطيه دالة إحصائيا بين مستوى التفكير الخططي وسرعة انتقالية في كرة القدم.

لإيجاد العلاقة بين مستوى التفكير الخططي في الهجوم وسرعة انتقالية في كرة القدم قام الباحثان باستخدام معامل الارتباط البسيط لبيرسون، وذلك حسب طبيعة توزيع البيانات والجدول التالي يوضح ذلك:

• جدول رقم (05): يبين طبيعة العلاقة بين مستوى التفكير الخططي وسرعة انتقالية في كرة القدم

دلالة الاختبار	احتمالية اختبار بيرسون	قيمة بيرسون المحسبة	سرعة انتقالية			مستوى التفكير الخططي		
			احتمالية اختبار شابيرو	الانحراف المعياري	المتوسط الحسابي	احتمالية اختبار شابيرو	الانحراف المعياري	المتوسط الحسابي
دال	0.03	-0.46	0.76	0.79	5.82	0.50	7.59	54.05

المصدر: من انجاز الباحثان بالاعتماد على مخرجات برنامج Spss.V23

•مخطط بياني رقم(05):يبين قيم المتوسط الحسابي والانحراف المعياري لمستوى التفكير الخططي وسرعة انتقالية في كرة القدم.

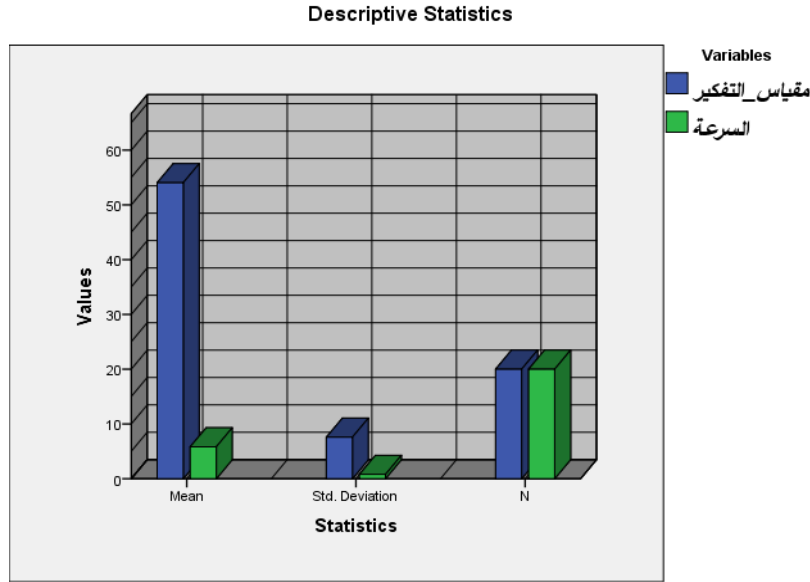

المصدر: من انجاز الباحثان.

من خلال نتائج الجدول (06) والمخطط البياني(08) نلاحظ أن المتوسط الحسابي لمستوى التفكير الخططي عند لاعبي كرة القدم بلغ(54.05) بانحراف معياري قدره (7.59) أما المتوسط الحسابي لصفة السرعة فكان (5.82) بانحراف معياري قدره(0.79) كما نلاحظ أن احتمالية اختبار بيرسون وبالبالغة (0.03)أقل من نسبة الخطأ (0.05) وهذا ما يدل على وجود ارتباط معنوي عكسي بين مستوى التفكير الخططي سرعة انتقالية في كرة القدم والإشارة السالبة لقيمة بيرسون المحتسبة (-0.46) تدل على ذلك.

3-1-5 عرض وتحليل نتائج الفرضية الجزئية الثالثة القائلة:

- هناك علاقة ارتباطيه دالة إحصائيا بين مستوى التفكير الخططي وبين مهارة التمرير(المناولة) في كرة القدم.

لإيجاد العلاقة بين مستوى التفكير الخططي في مهارة التمرير في كرة القدم تم استخدام معامل الارتباط البسيط لبيرسون وذلك حسب طبيعة توزيع البيانات:

• جدول رقم (06): يبين طبيعة العلاقة بين مستوى التفكير الخططي ومهارة التمرير في كرة القدم.

دلالة الاختبار	احتمالية اختبار بيرسون	قيمة بيرسون المحسبة	مهارة التمرير			مستوى التفكير الخططي		
			احتمالية اختبار شابيرو	الانحراف المعياري	المتوسط الحسابي	احتمالية اختبار شابيرو	الانحراف المعياري	المتوسط الحسابي
دال	0.002	0.99	0.79	1.94	18.66	0.50	7.59	54.05

المصدر: من انجاز الباحثان بالاعتماد على مخرجات برنامج Sps.v23

• مخطط بياني رقم (06): يبين قيم المتوسط الحسابي والانحراف المعياري لمستوى التفكير الخططي ومهارة التمرير في كرة القدم.

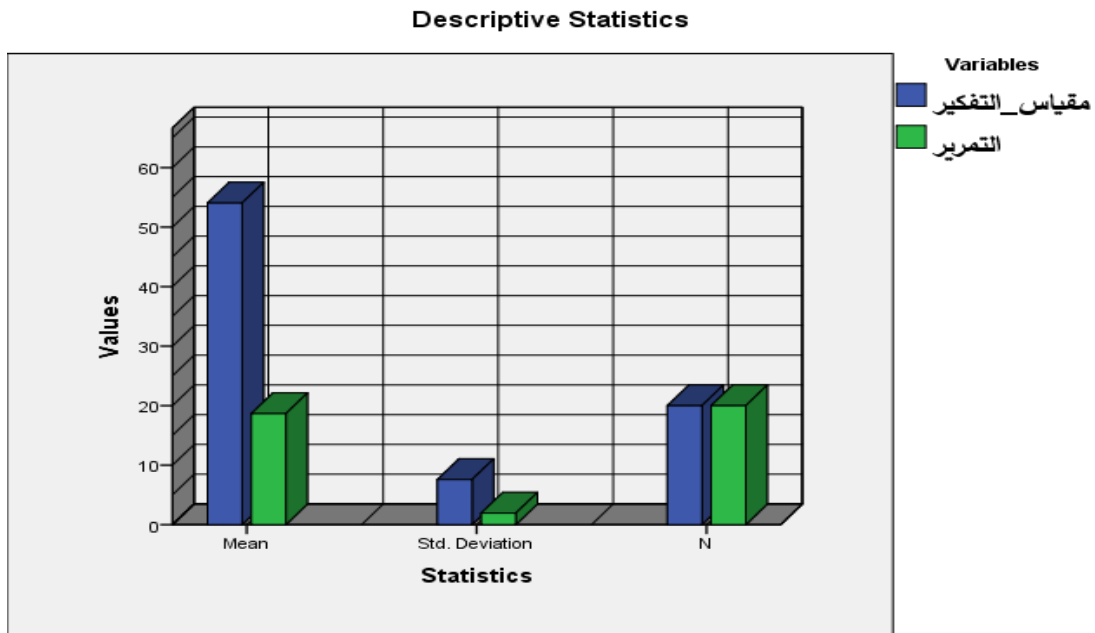

المصدر: من انجاز الباحثان.

من خلال نتائج الجدول (07) والمخطط البياني (09) نلاحظ أن المتوسط الحسابي لمستوى التفكير الخططي عند لاعبي كرة القدم بلغ (54.05) بانحراف معياري قدره (7.59) أما المتوسط الحسابي لمهارة التمرير (المناولة) بالكرة فكان (18.66) وبانحراف معياري قدره (1.94) كما نلاحظ أن احتمالية اختبار

## الجانب التطبيقي الفصل الخامس: عرض وتحليل ومناقشة النتائج

بيرسون والبالغة (0.002) وهي أقل من نسبة الخطأ (0.05) وهذا ما يدل على وجود ارتباط معنوي طردي قيمته (0.99) بين مستوى التفكير الخططي ومهارة المناولة (التمرير) في كرة القدم.

### 4-1-5 عرض وتحليل نتائج الفرضية الجزئية الرابعة القائلة:

هناك علاقة ارتباطيه دالة إحصائيا بين مستوى التفكير الخططي وبين مهارة التهديف في كرة القدم. لإيجاد العلاقة بين مستوى التفكير الخططي ومهارة التهديف في كرة القدم، تم استخدام معامل الارتباط البسيط لبيرسون وذلك حسب طبيعة توزيع البيانات:

• جدول رقم (07): يبين طبيعة العلاقة بين مستوى التفكير الخططي ومهارة التهديف في كرة القدم

دلالة الاختبار	احتمالية اختبار بيرسون	قيمة بيرسون المحسوبة	مهارة التهديف			مستوى التفكير الخططي		
			احتمالية اختبار شابيرو	الانحراف المعياري	المتوسط الحسابي	احتمالية اختبار شابيرو	الانحراف المعياري	المتوسط الحسابي
دال	0.03	0.88	0.68	1.66	15.15	0.50	7.59	54.05

المصدر: من انجاز الباحثان بالاعتماد على مخرجات برنامج Spss.V23.

- مخطط بياني رقم (07): يبين قيم المتوسط الحسابي والانحراف المعياري لمستوى التفكير الخططي ومهارة التهديف في كرة القدم.

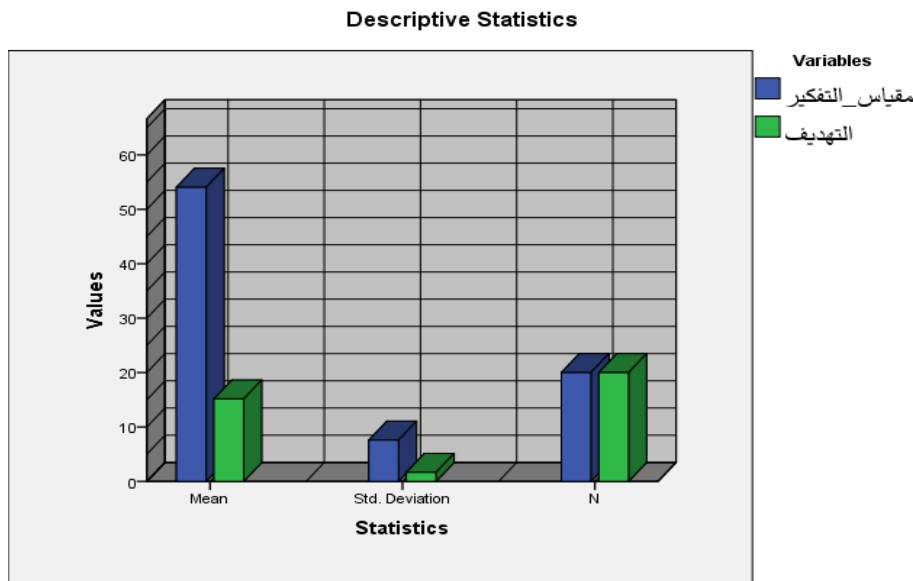

المصدر: من انجاز الباحثان

من خلال نتائج الجدول (08) والمخطط البياني (10) نلاحظ أن المتوسط الحسابي لمستوى التفكير الخططي عند لاعبي كرة القدم بلغ (54.05) بانحراف معياري قدره (7.59) أما المتوسط الحسابي لمهارة التهديف بالكرة فكان (15.15) وبانحراف معياري قدره (1.66) كما نلاحظ أن احتمالية اختبار بيرسون والبالغة (0.03) وهي أقل من نسبة الخطأ (0.05) وهذا ما يدل على وجود ارتباط معنوي طردي قيمته (0.88) بين مستوى التفكير الخططي ومهارة التهديف في كرة القدم.

## 2-5 مناقشة وتفسير النتائج

### 2-5-1 مناقشة وتفسير نتائج الفرضية الجزئية الأولى:

في الفرضية الجزئية الأولى افترضنا أن مستوى التفكير الخططي العام عند لاعبي كرة القدم تحت 15 سنة لفريق اتحاد برهوم ( مستوى متوسط).

ومن خلال نتائج المعالجة الإحصائية للدراسة تبين أن مستوى التفكير الخططي لدى لاعبي فريق اتحاد برهوم تحت 15 سنة بلغ المستوى المتوسط بنسبة (62.55%) وهذا يدل على تحقق الفرضية الأولى.

ويرى الباحثان أن هذه النتيجة منطقية باعتبار أن هذه المرحلة العمرية U15 تعد مرحلة تعليمية والتي يعمل فيها المدرب على تنمية وتدريب اللاعب على اكتساب الخبرات والمعلومات الخططية لتكوين فكر خططي واضح للمستقبل، والتي يجب أن يكون اللاعب فيها مستعد لإستعاب التفكير والتصرف الخططي في مختلف الوضعيات التي تصادفه أثناء اللعب أو بعبارة أخرى يمكن القول أن اللاعب في مرحلة تخزين المعلومات والتصورات الفكرية والخططية..

ويتفق هذا مع ما ذكرنا في الجانب النظري من الدراسة حول ضرورة اكتساب اللاعب للخبرات والمعلومات الخططية لتنمية التفكير الخططي لديه حيث "تعتبر الخبرات السابقة من معارف ومعلومات وقدرات خططية التي يكتسبها اللاعب الرياضي أثناء عمليات التعلم الحركي وأثناء إشراكه في المنافسات الرياضية لتطبيق ما تعلمه واكتسبه من أهم العوامل التي تعمل على التوجيه الصحيح للتفكير الخططي للاعب" (محمد حسن علاوي، 2002، ص 89).

ويضيف وفي نفس السياق نفس الكاتب حسن علاوي نقلا عن "شوتكا" في استخدام التدرج التعليمي الذي يضمن للفرد (اللاعب) اكتساب المعارف والمعلومات الخططية والقدرة على الأداء الأولي لخطط اللعب وذلك عبر أربع (4) مراحل (يمكن الرجوع للجانب النظري من الدراسة، التفكير الخططي في الهجوم).

ويعزز الباحثان تفسيرهما لهذه النتيجة حيث يتفق مع ما أشار إليه محمد شوقي كشك وآخرون، 2017، في دراستهم، في أن اكتساب لاعب كرة القدم للمعلومات والمعارف المتعلقة بطبيعة النشاط وزيادة القدرة على التفكير بقدر كاف يمكن اللاعب من حسن التصرف واتخاذ القرار المناسب في مختلف المواقف المتعددة والمتغيرة. (محمد شوقي وآخرون، 2017، ص 87).

كما أن أهم ما أوصت به دراسة كل من نبيل منصور وآخرون، 2017 وكذا دراسة كل من الراوي، طليل، مكي محمود 2006 هو "التأكيد على ضرورة تطوير خبرة لاعبي كرة القدم بالتدريب النظري والعملية، فالمعارف والمعلومات التي يكتسبها اللاعب والشرح والتحليل للمواقف الخططية واستيعابها نظريا وتطبيقيا تساهم في اكتساب اللاعبين خبرات ومعارف خططية جديدة تؤهلهم للعب بنجاح" (الراوي، طليل، مكي محمود، 2006، ص 233).

ويضيف الباحثان فضلا عن أن الإعداد الخططي والذي يهدف بلا شك إلى تحقيق الفوز بالمباريات

فان امتلاك اللاعبين لمستوى تفكير خططي عالي يمكنهم أيضا من حل وأداء واجباتهم الخططية فوق الميدان بكل سهولة ويسر، كما يساهم وبدرجة كبيرة في تحقيق الفوز في المباريات، ومن ناحية أخرى يساعد المدربين على تحديد مستويات التفكير والتصرف الخططي عند لاعبيهم ومحاولة تطويره من خلال وضع البرامج التدريبية المناسبة لذلك، ويتفق هذا مع ما ذكرنا في الجانب النظري "من أجل أن يستطيع الرياضي حل الواجبات التكتيكية ومن أجل أن يكون تفكيره الخططي على مستوى عالي من التطور يجب العمل على.....، في كل الأحوال هنالك نواحي يجب أن تبين للاعبين من أجل تحسين تفكيرهم الخططي وتنفيذه في المباريات، على المدرب أن يشجع عملية النقد الايجابي للاعبين وتشجيعهم عليه لأن في النهاية هو لمصلحة الفريق. (أحمد عربي عوده، 2015، ص123).

وبناء على ما سبق يرى الباحثان أن الفرضية الجزئية الأولى القائلة بأن مستوى التفكير الخططي عند لاعبي كرة القدم تحت 15 سنة لفريق اتحاد برهوم (مستوى متوسط) قد تحققت.

### 5-2-2 مناقشة وتفسير نتائج الفرضية الجزئية الثانية:

في الفرضية الجزئية الثانية افترضنا أن هناك علاقة ارتباطية دالة إحصائيا بين مستوى التفكير الخططي وسرعة انتقالية في كرة القدم.

من خلال نتائج المعالجة الإحصائية للدراسة تبين أنه هناك علاقة ارتباط معنوي عكسي بين مستوى التفكير الخططي وسرعة انتقالية في كرة القدم بقيمة قدرها (-0.46).

ويعزو الباحثان هذه النتيجة إلى امتلاك اللاعبين للمعرفة والتفكير الخططي الهجومي الذي يمكنهم من أداء سرعة انتقالية بصفة آلية، وهذا لا يكون إلا بفكر ومستوى خططي ناضج، فاستخدام السرعة لدرجة الكرة وتحكم فيها يعد وسيلة للوصول إلى غاية معينة يبتغيها اللاعب، وهنا على اللاعب أن يفكر وبطريقة فعالة في عمل درجة بالسرعة لازمة تمكنه من التقدم والبحث عن ثغرات ومساحات خالية تسمح له بأداء تمريرات أو تسديدات وهذا ما يتفق مع ما ذكره يوسف لازم كماش "وفي التكتيك الحديث بكرة القدم الذي يؤكد على زيادة عدد المدافعين فان الأمر يتطلب أن يتمتع اللاعب بإمكانات عالية ومتقنة للدرجة بالكرة والسيطرة عليها للتخلص من مدافعي الفريق المنافس والاختراق السريع نحو مرمى الفريق الخصم، فضلا عن مقدرة اللاعب الفنية ومعرفته الخططية في اختيار الوقت المناسب للقيام بالدرجة والتي لها الدور الكبير في استخدام مواقف اللعب التي تتطلب السرعة في المساحات الخالية من الملعب، وفي كل الأحوال فانه يجب أن تخدم الدرجة بالكرة خطط اللعب الهجومية" (يوسف كماش، 2016، ص70). وفي هذا الصدد يؤكد الباحثان على أنه كلما كان مستوى التفكير الخططي عند اللاعبين عالي، كلما كان أدائهم لأي مهارة بشكل سريع وبصورة آلية، وبالتالي الاختصار في زمن الأداء وهو يفسر النتيجة السلبية لهذه العلاقة أي أنه كلما كان أداء مهارة الدرجة بسرعة كلما نقص زمن الأداء.

وبالرجوع للجانب النظري فيتفق الباحثان مع العديد من الباحثين والمدربين الذين أشاروا على أن هناك علاقة بين خطط اللعب والمهارات الأساسية في كرة القدم بصفة عامة فعن مفتي إبراهيم "أن المهارات الأساسية في كرة القدم هي عماد الأداء وبدون إجادتها بدرجة عالية تصبح مهمة تنفيذ الخطط صعبة،

فهي الوسيلة الوحيدة لتعامل اللاعب مع الكرة، إذ هناك علاقة ارتباطيه ايجابية بين إجادة المهارات الأساسية وارتفاع مستوى الأداء الخططي وان إتقان أداء المهارات الأساسية يجعل اللاعب يصل إلى تنفيذها بصورة أليه دون تفكير في جزئيات المهارة. (مفتي إبراهيم، 1999، ص38). كما يمكن الرجوع للجانب النظري، المهارات الأساسية عنصر العلاقة بين التكنيك والتكتيك (الخطط).

وبناء على ما سبق يرى الباحثان أن الفرضية الجزئية الثانية القائلة أن هناك علاقة ارتباطية ذات دالة إحصائيا بين مستوى التفكير الخططي والسرعة في كرة القدم قد تحققت.

### 5-2-3 مناقشة وتفسير نتائج الفرضية الجزئية الثالثة:

في الفرضية الجزئية الثالثة افترضنا أن هناك علاقة ارتباطيه دالة إحصائيا بين مستوى التفكير الخططي ومهارة التمرير (المناوله) في كرة القدم.

من خلال نتائج المعالجة الإحصائية للدراسة تبين أنه هناك علاقة ارتباط معنوي طردي بين مستوى التفكير الخططي ومهارة التمرير (المناوله) في كرة القدم بقيمة (0.99).

ويعزو الباحثان هذه النتيجة لأهمية مهارة التمرير (المناوله) في كرة القدم خاصة في الهجوم وأثناء تنفيذ خطط اللعب، وكما ذكرنا في الجانب النظري "يعتبر التمرير (المناوله) من أكثر المهارات الأساسية استخداما في كرة القدم حيث تستخدم هذه المهارة وبكثرة في المباريات، والفريق الذي يجيد هذه المهارة يستطيع وبدرجة كبيرة من أداء واجباته الدفاعية والهجومية في الملعب وبشكل سليم". (مشعل عدي النمري، 2013، ص222).

ويتفق الباحثان مع ما أشار إليه مفتي إبراهيم أيضا "والتمرير في حد ذاته وسيلة لإخفاء تحركات معينة في منطقة أخرى غير منطقة الكرة فعندما يتبادل اللاعبون التمرير فان محور اهتمام الفريق المنافس ينتقل مع الكرة من لاعب إلى آخر وعلى هذا يعتبر التمرير عصب اللعب الهجومي، ويمكن تشبيه التمرير بالخيط غير المرئي الذي يربط بين أفراد الفريق الواحد عند الهجوم" (مفتي إبراهيم، 1994، ص133). ومن خلال ما تم عرضه وكتعقيب على ما ذكرنا سابقا أن التفكير الخططي عند لاعب كرة القدم مرهون بتفكيره في كيفية إيجاد الحلول أثناء التحرك في الملعب.

ويضيف الباحثان أن هذه النتيجة والتي تشير إلى العلاقة بين كل من مستوى التفكير الخططي عند اللاعب ومهارة التمرير (المناوله) تعد طبيعية باعتبار أن التمرير من أهم المهارات في تنفيذ الخطط الهجومية، وهذا ما يؤكد أنه عطيية "يعتبر التمرير للأمام هو مفتاح التمرير الخططي فهو يكسب المهاجمين مساحة للتحرك للأمام بالإضافة إلى أنه يساعد على التخلص من الكثير من المدافعين". (أحمد عطية فتحي، 2014، ص59).

ويضيف ابراهيم شعلان، ومحمد العفيفي "والتمرير من العوامل التي تساعد على السيطرة على مجريات اللعب كذلك تساعد على تنفيذ الخطط الهجومية المختلفة، وكذلك الدفاعية رغم أن الكثير من العلماء لا يؤيدون الاعتماد عليها بكثرة في الدفاع إلا إذا كانت التميرية مضمونة بنسبة كبيرة كما أن التمرير يكسب اللاعب الثقة بالنفس وتزرع ثقة الفريق المنافس في نفسه". (شعلان إبراهيم، محمد العفيفي، 2001، ص25).

وتتنفق نتائج هذه الدراسة مع دراسة رضا إبراهيم حسين سليمان 1998، والذي توصل إلى وجود علاقة ارتباطيه طردية ذات دلالة إحصائية بين متغيرات البحث، التفكير الخططي وفعالية الأداء المهاري، والتي من ضمنها التمرير (المناوله)، وكذا دراسة محمود سعد الدين عبد القادر 2003، والذي توصل هو الآخر لوجود علاقة دالة إحصائيا بين درجات اللاعبين في وسائل تنفيذ خطط اللعب الهجومية للتفكير الخططي.

وبناء على ماسبق يرى الباحثان أن الفرضية الجزئية الثالثة القائلة هناك علاقة ارتباطيه دالة إحصائيا بين مستوى التفكير الخططي ومهارة التمرير (المناوله) في كرة القدم قد تحققت.

**5-2-4 مناقشة وتفسير نتائج الفرضية الجزئية الرابعة:**

في الفرضية الجزئية الرابعة افترضنا أن هناك علاقة ارتباطيه دالة إحصائيا بين مستوى التفكير الخططي ومهارة التهديف في كرة القدم.

من خلال نتائج المعالجة الإحصائية للدراسة تبين أنه هناك علاقة ارتباط معنوي طردي بين مستوى التفكير الخططي ومهارة التهديف في كرة القدم بقيمة (0.88).

ويعزوا الباحثان هذه النتيجة إلى أهمية مهارة التهديف باعتبار أنها مهارة حاسمة ويجب على اللاعب أن يمتلك قدرات فكرية وخططية تمكنه من أداء هذه المهارة في الوقت المناسب وفي المكان المناسب. وعلى هذا الأساس يعزز الباحثان تفسيرهما لهذه النتيجة من خلال أدبيات الإطار النظري حيث: "يعد التهديف من أهم مهارات كرة القدم وعن طريقه تحسم نتائج المباريات سواء أكانت من الكرات الثابتة أم المتحركة، فهو أهم أجزاء اللعب الهجومي، وأحد أساسيات اللعبة على الإطلاق". (صالح ارضي أميش، 2000، ص20)

ويضيف موفق أسعد "يعد التهديف من المهارات الأساسية في كرة القدم، وعن طريقه يمكن حسم نتائج المنافسات لأن كل ما يقوم به اللاعبون يتجه صوب هدف واحد وهو خلق فرص مناسبة وحقيقية للتهديف، إذ يعد التهديف أيضا إحدى وسائل الهجوم الفردي الذي يتسلح به اللاعب لتحقيق هدف في مرمى الفريق الآخر". (موفق أسعد محمود، 2014، ص105)

ومن خلال ما تم عرضه وكتعقيب على ما ذكرنا سابقا فيرى الباحثان أن هذه العلاقة بين مستوى التفكير الخططي ومهارة التهديف عند لاعبي كرة القدم تعد طبيعية باعتبار أنه كلما كان اللاعب يمتلك مستوى تفكير خططي عالي في الهجوم كلما مكنه ذلك من أداء مهارة التهديف في الوقت المناسب والمكان المناسب، وهذا بالتأكيد بعد الخبرة التي اكتسبها اللاعب خلال مساره التدريبي، وهذا ما أشار إليه كل من فرات جبار وخورشيد الزهاوي.... "واللاعب الممتاز هو الذي يكون تصرفه ايجابيا داخل منطقة جزاء المنافس أو بالقرب منها، أي يحاول دائما البحث عن الفرصة المناسبة للتهديف على المرمى في حدود هذه المنطقة. وكلما ازدادت خبرة اللاعب كلما استطاع أن يصوب إلى المرمى في المكان المناسب

وبالقوة المناسبة فالمواقف في كرة القدم تتطلب السيطرة عليها حتى يكون التصرف أدق واسلم فاللاعب السريع دون مراعاة الدقة يؤدي إلى فقدان الكرة". ( فرات جبار، خورشيد الزهاوي، 2011، ص207).

وبناء على ما سبق يرى الباحثان أن الفرضية الجزئية الرابعة القائلة هناك علاقة ارتباطيه دالة إحصائيا بين مستوى التفكير الخططي ومهارة التمرير (المناولة) في كرة القدم قد تحققت.

### خلاصة:

من خلال مناقشة وتفسير نتائج الدراسة وربطها مع ما تم التطرق إليه في الإطار النظري ومقارنته مع مختلف الدراسات والأبحاث السابقة ذات الصلة بالموضوع نلاحظ تحقق جل الفرضيات الجزئية، حيث توصل الباحثان لوجود علاقة دالة إحصائية بين مستوى التفكير الخططي و أداء بعض الصفات البدنية والمهارات الفنية (السرعة، تمرير، تهديف) في كرة القدم، وبالتالي يمكن القول بأن الفرضية العامة قد تحققت

### 6-1 الاستنتاجات:

استنادا إلى ما أسفرت عنه نتائج الدراسة، ومن خلال عرض ومناقشة فرضيات الدراسة يمكن استخلاص النتائج العامة التالية:

- مستوى التفكير الخططي عند لاعبي كرة القدم تحت 15 سنة (15U) لفريق اتحاد برهوم كان في المستوى المتوسط.

- هناك علاقة ارتباطيه دالة إحصائيا بين مستوى التفكير الخططي والسرعة في كرة القدم لفريق اتحاد برهوم تحت 15 سنة.

- هناك علاقة ارتباطيه دالة إحصائيا بين مستوى التفكير الخططي ومهارة التمرير (المناوله) في كرة القدم لفريق اتحاد برهوم تحت 15 سنة.

- هناك علاقة ارتباطيه دالة إحصائيا بين مستوى التفكير الخططي ومهارة التهديف في كرة القدم لفريق اتحاد برهوم تحت 15 سنة.

### 6-2 الإقتراحات:

- تنمية وتطوير النزعة الهجومية لدى اللاعبين للمساعدة في ابتكار الحلول وحسن التصرف والتفكير في اتخاذ القرارات السريعة والناجحة للمواقف الهجومية، من أجل تحقيق الفوز في منافسات كرة القدم.

- ضرورة اهتمام المدربين أكثر بمعرفة مستويات لاعبيهم المهارية والخططية والعمل على الربط بين الإعداد البدني و المهاري والخططي لتكوين فكر خططي لدى اللاعبين.

- الاهتمام بتنمية المعلومات والمعارف الخططية والقدرة على تحليل المباريات ومواقف اللعب لدى اللاعبين .

- إمكانية استخدام المواقف الخططية في المقياس عمليا، من خلال التطبيق الفعلي لها على الميدان.

- عقد ملتقيات وأيام دراسية للتعريف أكثر بأهمية قياس مستوى التفكير الخططي لدى اللاعبين.

- إجراء دراسات وبحوث مشابهة في مناطق مختلف أصناف العمرية.



الخاتمة

## خاتمة:

في ختام دراستنا نؤكد على أن موضوع التفكير الخططي قد أخذ نصيب من الدراسات والبحوث العلمية في عدة مجالات وعدة فعاليات ومنافسات رياضية ومن خلال احتكاك الباحثان مع بعض المدربين ومن خلال الدراسة الاستطلاعية التي قاما بها، لاحظنا أن هذا الموضوع أكاديمي أكثر منه منهجي وميداني، لذلك كان على الباحثان التعريف أكثر بهذا الموضوع من خلال ربطه بمتغيرات أخرى (الصفات البدنية والمهارات الفنية)، فكان عنوان الدراسة: مستوى التفكير الخططي وعلاقته بأداء بعض الصفات البدنية والمهارات الفنية لدى لاعبي كرة القدم، وبعد التطبيق الفعلي للدراسة ميدانيا توصل الباحثان لوجود علاقة ذات دلالة إحصائية بين كل من مستوى التفكير الخططي وبعض الصفات والمهارات الفنية في كرة القدم.

وفي الختام يمكن القول بأن اللاعب الذي يحسن التفكير في المواقف الخططية يحسن استغلال قدراته البدنية ومهارات الفنية في الوقت والمكان المناسب، وفي كرة القدم الحديثة يتفوق الذكاء، واللاعب الذكي من يحسن استغلال قدراته وفق المواقف الخططية التي تصادفه.

# قائمة المراجع

## قائمة المصادر والمراجع:

- 1- أبو العلاء أحمد عبد الفتاح، 1997: الأسس الفسيولوجية، طبعة الأولى، دار الفكر العربي.
- 2- أحمد عربي عوده، 2015: المدرّب وعملية الإعداد النفسي، ط1، مكتبة المجتمع العربي للنشر والتوزيع، عمان.
- 3- أحمد عطية فتحي، 2014: أحدث التدريبات التطبيقية على المهارات الأساسية في كرة القدم، جامعة أسيوط، مصر.
- 4- أمر الله البساطي، 2001: الإعداد البدني الوظيفي في كرة القدم (تخطيط، تدريب، قياس)، دار الجامعة الجديدة للنشر، مصر.
- 5- إبراهيم بن عبد العزيز الدعيلج، 2010: مناهج وطرق البحث العلمي، ط1، دار صفاء للنشر والتوزيع، الأردن.
- 6- إبراهيم شعلان، العفيفي محمد، 2001: كرة القدم للناشئين، ط1، مركز الكتاب للنشر، مصر الجديدة، القاهرة.
- 7- بوداود عبد اليمين، 2010: مناهج البحث العلمي في علوم وتقنيات النشاط البدني والرياضي، ديوان المطبوعات الجامعية، الجزائر.
- 8- حازم علوان منصور، أرى أنور زبير، 2016: التحمل النفسي للاعبين في كرة القدم، ط1، مؤسسة عالم الرياضة للنشر الإسكندرية.
- 9- حسن السيد أبو عبده، 2008: الاتجاهات الحديثة في تخطيط وتدريب كرة القدم، ط7، مكتبة ومطبعة الإشعاع الفنية، الإسكندرية.
- 10- حسن السيد أبو عبده، 2008: الإعداد المهاري للاعبين في كرة القدم، ط8، مكتبة الإشعاع الفنية، الإسكندرية.
- 11- حسين شفيق شواني، مجيد أسد، 2018: أساسيات القياس والتقويم في المجال الرياضي، ط1، مؤسسة عالم الرياضة، الإسكندرية.
- 12- حنفي مختار، 1977: الأسس العلمية في تدريب كرة القدم، دار الفكر العربي.
- 13- خيرية إبراهيم السكري، إبراهيم جابر بريقع، 2004: التدريب المتكامل في كرة القدم النسائية، ط1، منشأة المعارف، جلال حزي وشركائه.
- 14- ريسان خريط مجيد، 1998: تطبيقات في علم الفسيولوجيا والتدريب الرياضي، ط1، دار الشروق للنشر والتوزيع.
- 15- سهام نبيل أحمد، 2019: المهارات الاحترافية للاعبين في كرة القدم، ط1، مؤسسة طيبة للنشر والتوزيع، القاهرة.
- 16- ضياء الدين كاظم، 2017: القدرات البدنية والمؤشرات الفسيولوجية وعلاقتها بفاعلية الأداء بكرة القدم، ط1، مركز الكتاب الأكاديمي، الأردن.

- 17- عادل تركي حسن، سلام جبار صاحب، 2014: كرة القدم تعليم وتدريب، المكتبة الرياضية الشاملة.
- 18- عزت خيرت يوسف كيلاني، 2015: الموسوعة الفنية لكرة القدم، ط1، مؤسسة عالم الرياضة للنشر، الإسكندرية.
- 19- غازي صالح محمود، أحمد عريبي عوده، 2013: اتجاهات معاصرة في علم النفس الرياضي، ط1، مكتبة المجتمع العربي للنشر والتوزيع، عمان.
- 20- غازي صالح محمود، هاشم ياسر حسن، 2013: كرة القدم والتدريب المهاري، ط1، مكتبة المجتمع العربي للنشر والتوزيع، الأردن.
- 21- فرات جبار سعد الله، خورشيد الزهاوي، 2011: التدريب المعرفي والعقلي للاعبين لكرة القدم، ط1، دار دجلة، عمان الأردن.
- 22- محسن علي السعداوي، سلمان الحاج، عكاب الجنابي، 2013: أدوات البحث العلمي في التربية الرياضية، ط1، مكتبة المجمع العربي للنشر والتوزيع، الأردن.
- 23- محمد حسن علاوي، 1992: علم التدريب الرياضي، دار المعارف للطباعة، القاهرة، مصر.
- 24- محمد حسن علاوي، 2002: علم نفس التدريب والمنافسة الرياضية، دار الفكر العربي، القاهرة.
- 25- محمد حسن علاوي، 1998: سيكولوجية التدريب والمنافسة، ط7، دار المعارف.
- 26- محمد حسن علاوي ومحمد نصر الدين رضوان، 1996: القياس في التربية الرياضية وعلم القياس الرياضي، ط3، دار الفكر العربي، القاهرة، مصر.
- 27- محمد رضا الوقاد، 2003: التخطيط الحديث في كرة القدم، ط1، دار السعادة للطباعة.
- 28- محمد عبد الله الهزاع، مختار أحمد، 2001: المهارات الأساسية لكرة القدم، مطابع صوت الخليج، الكويت.
- 29- محمد كشك، أمر الله البساطي، 2000: أسس الإعداد المهاري والخططي في كرة القدم.
- 30- مروان عبد المجيد إبراهيم، 1999: الأسس العلمية وطرق الإحصاء في التربية البدنية والرياضية، ط1، دار الفكر العربي.
- 31- مشعل عدي النمري، 2013: مهارات كرة القدم وقوانينها، ط1، دار أسامة للنشر والتوزيع، عمان الأردن.
- 32- مفتي إبراهيم حمادة، 1994: الجديد في الإعداد المهاري والخططي للاعبين لكرة القدم، دار الفكر العربي، القاهرة.
- 33- مفتي إبراهيم حمادة، 1996: التدريب الرياضي للجنسين من الطفولة للمراهقة، ط1، دار الفكر العربي، القاهرة.
- 34- مفتي إبراهيم حمادة، 1999: الدفاع لبناء الهجوم، دار الفكر العربي، القاهرة.
- 35- مفتي إبراهيم حمادة، 2008: المهارات الرياضية و أسس التعلم والتدريب الدليل المصور، مركز

الكتاب للنشر.

36- مفتي إبراهيم حمادة، 2008: التدريب الرياضي تخطيط وتطبيق وقيادة، دار الفكر العربي، القاهرة.

37- مفتي إبراهيم حمادة، 2010: المرجع الشامل في التدريب الرياضي، التطبيقات العملية، ط1، دار الكتاب الحديث، مصر.

38- مفتي إبراهيم، 2017: الهجوم بالبحث عن ثغرة في كرة القدم، ط1، دار الكتاب الحديث، القاهرة.

39- ممدوح محمدى، محمد علي، 1998: الإعداد الذهني و تطوير التفكير الخططي للاعبين كرة القدم، ط1، دار الفكر العربي.

40- موفق اسعد محمود، 2014: التعلم والمهارات الأساسية في كرة القدم، ط1، دار دجلة، المملكة الأردنية الهاشمية.

41- موفق مجيد المولى، 1999: الإعداد الوظيفي كرة القدم، ط1، دار الفكر للطباعة والنشر والتوزيع، عمان.

42- وجيه محبوب، 2002: البحث ومناهجه، ط1، دار الكتاب للطباعة والنشر، العراق.

43- يوسف لازم كماش، 2016: المهارات الأساسية في كرة القدم (تعليم، تدريب)، دار الخليج، عمان.

44- يوسف لازم كماش، رائد مشنت، 2013: القياس والاختبار والتقييم في المجال التربوي والرياضي، ط1، دار دجلة، المملكة الأردنية الهاشمية.

- المقالات:

1\_ الراوي، مكي محمود طيبيل، 2006: بناء مقياس التفكير الخططي في الثلث الهجومي للاعبين أندية الدرجة الممتازة بكرة القدم، مجلة الرافدين لعلوم الرياضة، كلية التربية الرياضية، جامعة الموصل، مج 12، ع42، العراق.

2\_ بن لکل منصور، 2005: تقويم التفكير الخططي في الهجوم لدى لاعبي كرة القدم، المجلة العلمية لعلوم وتقنيات الأنشطة البدنية والرياضية، العدد الرابع، مستغانم.

3\_ حسين مكي، محمد علي حسين، 2007: دراسة مقارنة للتفكير الخططي في الثلث الهجومي بين لاعبي المراكز المختلفة بكرة القدم، مجلة أبحاث، كلية التربية الأساسية، جامعة الموصل، مج 6، ع4، دار المنظومة.

4\_ محمد شوقي كشك وآخرون، 2017: تقييم مستوى التفكير الخططي الهجومي لدى لاعبي كرة القدم الشباب بأندية محافظة السلبيانية، كلية التربية، مجلة الفتح، جامعة السلبيانية، العراق.

5\_ نبيل منصورى، عبد الرحمان سيد علي، لونس عبد الله، 2017: المهارات الخططية وعلاقتها بمستوى التفكير الخططي لدى لاعبي كرة القدم، دراسة ميدانية أجريت على أندية ولاية البويرة الأكاديمية للدراسات الاجتماعية والإنسانية، العدد 17.

- المذكرات:

- 1- خيرى زكريا، 2014: أثر تنمية السرعة على تطوير أداء مهارة المراوغة لدى لاعبي كرة القدم أكابر، مذكرة ماجستير، جامعة العربي بن مهيدي، أم البواقي.
  - 2- طبال عبد القادر، 2016: أثر برنامج تدريب فـ تطور صفة السرعة عند لاعبي كرة القدم صنف أصاغر، مذكرة ماستر، جامعة محمد بوصياف، المسيلة.
  - 3- رضا إبراهيم سليمان، 1998: فعالية أداء بعض المهارات الهجومية وعلاقتها بالتفكير الخططي لدى لاعبي كرة القدم، رسالة ماجستير، كلية التربية الرياضية للبنات، جامعة حلوان، القاهرة.
  - 4- صالح ارضي أميش، 2000: تأثير أساليب تدريبية في تطوير القوة الانفجارية لعضلات الأطراف السفلية وعلاقتها بدقة التهديف البعيد، أطروحة دكتوراه، كلية التربية الرياضية، جامعة بغداد.
  - 5- عبد الرحمان محمد الوتد، 2011: التفكير الخططي لدى لاعبي أندية المحترفين لكرة القدم بالضفة الغربية، رسالة ماجستير، جامعة النجاح الوطنية، نابلس، فلسطين.
  - 6- محمود سعد الدين عبد القادر، 2003: التفكير الخططي وعلاقته بوسائل تنفيذ خطط اللعب الهجومية للاعبين كرة القدم، رسالة ماجستير، كلية التربية الرياضية للبنين، جامعة حلوان، القاهرة.
- مراجع أجنبية:

1-claude, doucet(2002), **football entraînement tactique**, @mphora, paris

2- Didier REISS, Pascal PREVOST(2013) , **la bible de la préparation**

**physique**, préface Georgecazorla Edition Amphora, Paris.

# قائمة الملاحق



وزارة التعليم العالي والبحث العلمي  
جامعة محمد بوضياف المسيلة  
معهد علوم وتقنيات النشاطات البدنية والرياضية



قسم التدريب الرياضي

تخصص تدريب رياضي

## مقياس التفكير الخططي

عزيزي اللاعب(ة):

في إطار إعداد بحث حول التفكير الخططي في الهجوم نضع بين يديك مقياس يحتوي على مواقف خطئية ولكل موقف أربعة بدائل كلها صحيحة، ولكنها تختلف في درجة أهميت ها.

يرجى اختيار البديل الأكثر أهمية بالنسبة لك بوضع علامة (x) داخل المربع

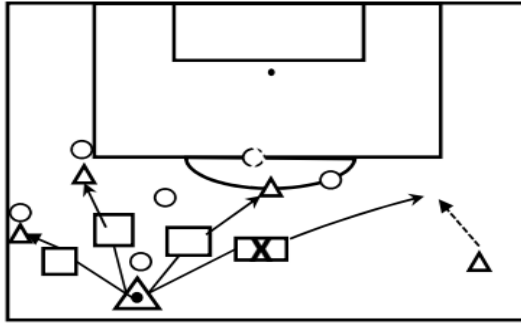

مثال:

- ↑
- لاعب مهاجم مع الكرة
- لاعب مهاجم بدون كرة
- لاعب مهاجم في حالة الإسناد
- لاعب مدافع
- لاعب الجدار
- حركة اللاعب المهاجم مع الكرة
- حركة اللاعب بدون كرة
- حركة الكرة الأرضية (مناولة، تهديف)
- حركة الكرة العالية (مناولة، تهديف)
- مربع البدائل

ض ح م: ضربة حرة مباشرة

ض ح غ م: ضربة حرة غير مباشرة

الموقف 1

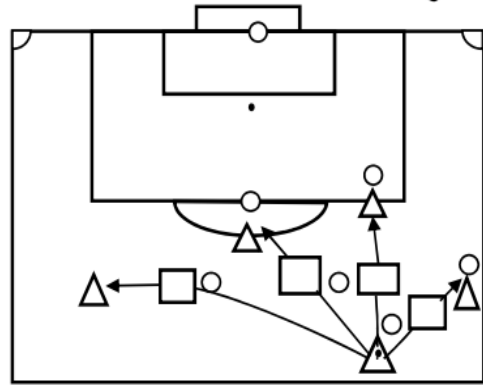

الموقف 2

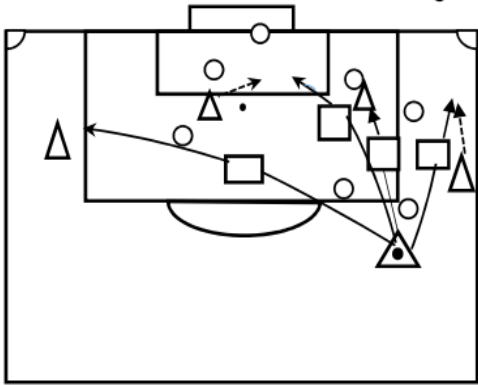

الموقف 3

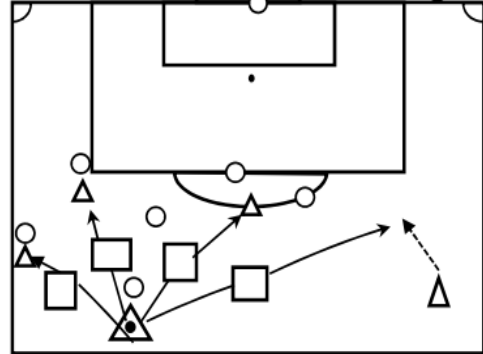

الموقف 4

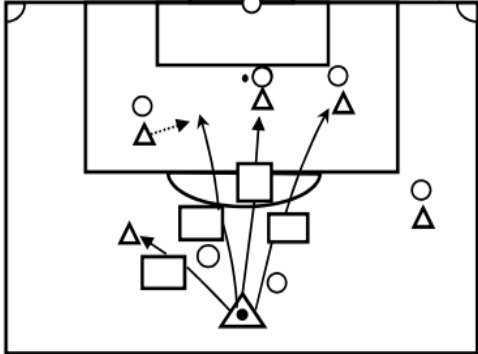

الموقف 5

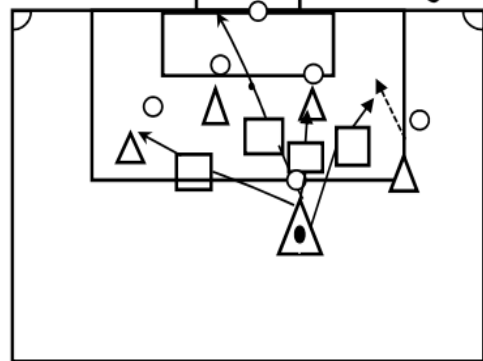

الموقف 6

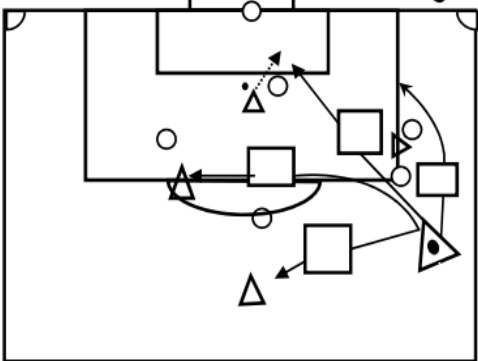

الموقف 7

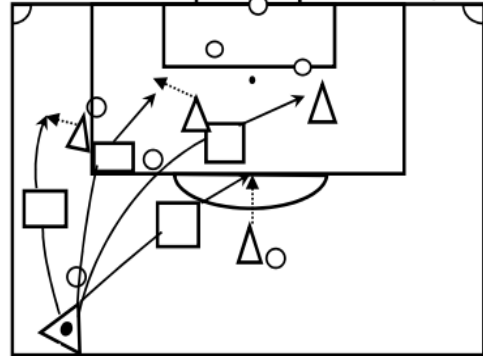

الموقف 8

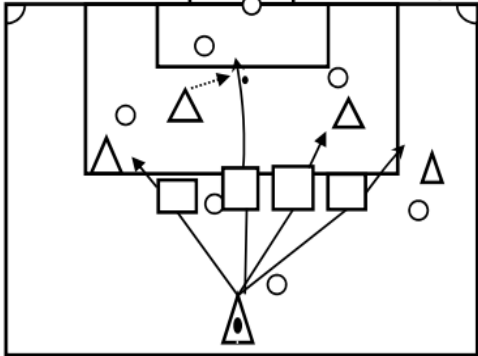



الموقف 18

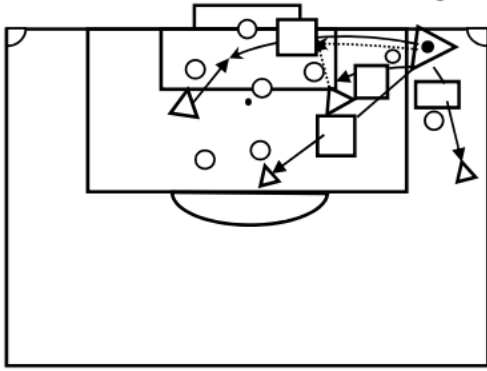

الموقف 17

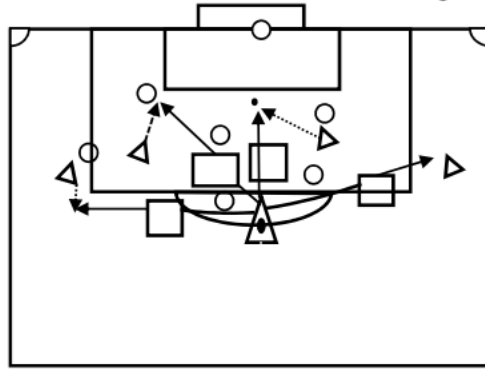

الموقف 20

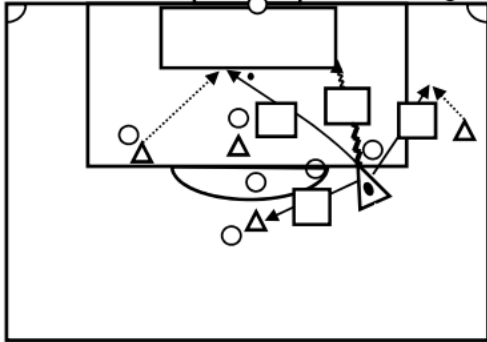

الموقف 19

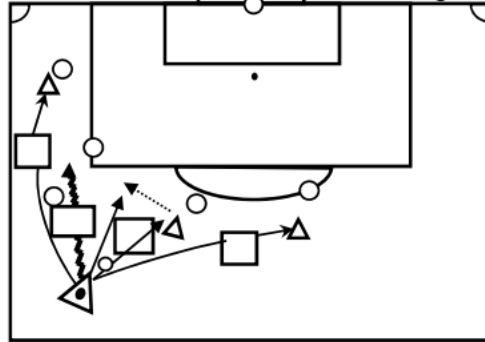

الموقف 22

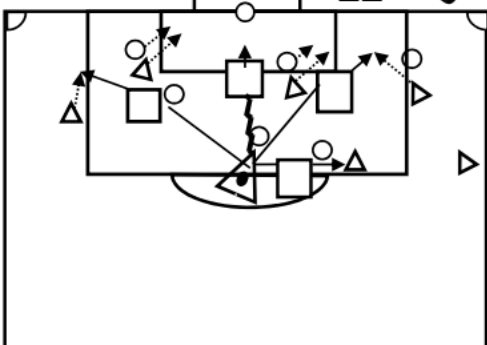

الموقف 21

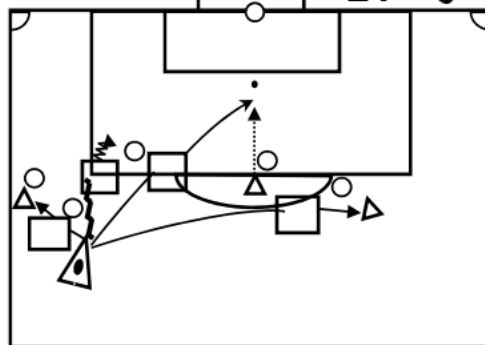

الموقف 24

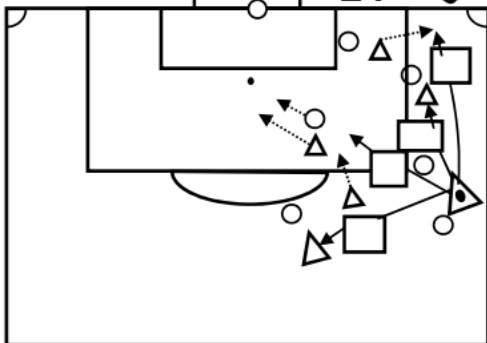

الموقف 23

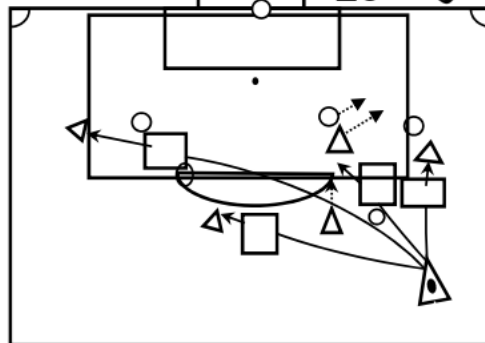

الموقف 26 ض.ح.م

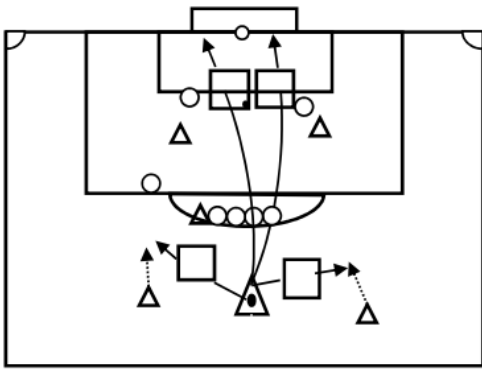

الموقف 25

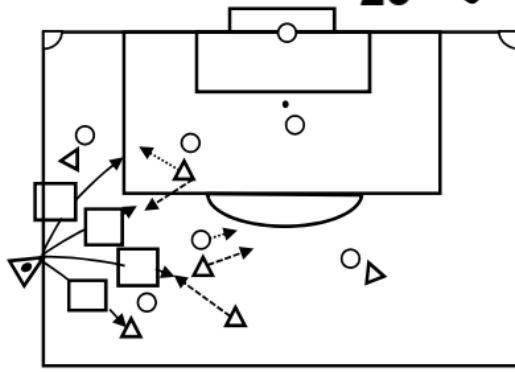

الموقف 28 ض ح غ م

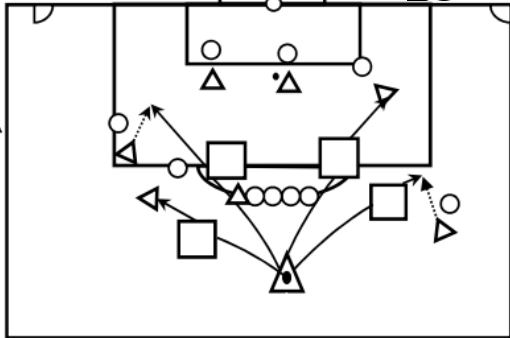

الموقف 27 ض.ح.م

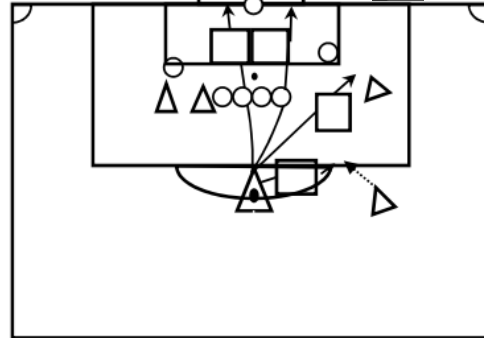

الموقف 30 ض ح غ م

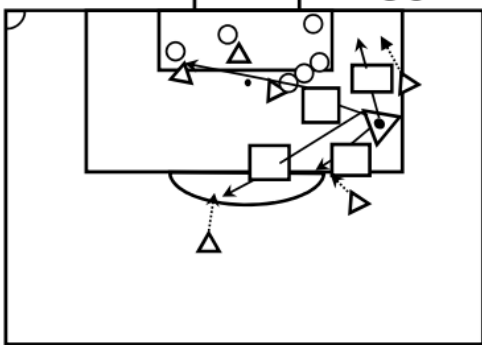

الموقف 29: ض ح غ م

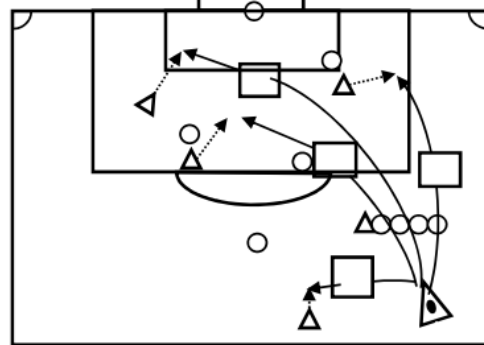

الموقف 31

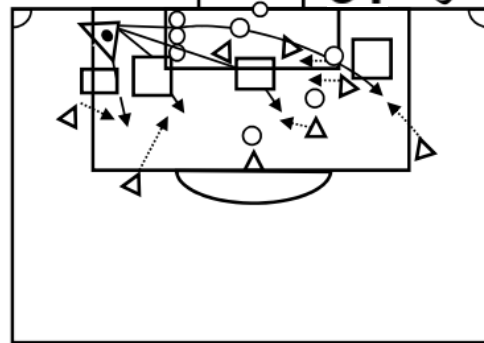

## قائمة الأساتذة المحكمين

الجامعة	الرتبة	الاسم واللقب	الرقم
جامعة المسيلة	أستاذ تعليم عالي	النذير بوصولح	01
جامعة المسيلة	أستاذ محاضر	عبد القادر بلخير	02
جامعة المسيلة	أستاذ محاضر	بوبكر نويري	03

## ملحق رقم:03

## Correlations

	المقياس	المقياس1
المقياس	Pearson Correlation	.965**
	Sig. (2-tailed)	.002
	N	6
المقياس1	Pearson Correlation	.965**
	Sig. (2-tailed)	.002
	N	6

\*\* . Correlation is significant at the 0.01 level (2-tailed).

## Correlations

	السرعة	السرعة1
السرعة	Pearson Correlation	.930**
	Sig. (2-tailed)	.007
	N	6
السرعة1	Pearson Correlation	.930**
	Sig. (2-tailed)	.007
	N	6

\*\* . Correlation is significant at the 0.01 level (2-tailed).

## Correlations

	التهديف	التهديف1
التهديف	Pearson Correlation	.846*
	Sig. (2-tailed)	.034
	N	6
التهديف1	Pearson Correlation	.846*
	Sig. (2-tailed)	.034
	N	6

\* . Correlation is significant at the 0.05 level (2-tailed).

## Correlations

	التمرير	التمرير1
التمرير	Pearson Correlation	.846*
	Sig. (2-tailed)	.037
	N	6
التمرير1	Pearson Correlation	.846*
	Sig. (2-tailed)	.037
	N	6

\* . Correlation is significant at the 0.05 level (2-tailed).

### Descriptive Statistics

	N	Minimum	Maximum	Mean	Std. Deviation	Variance
الموقف1	20	1.00	4.00	1.5000	.82717	.684
الموقف2	20	1.00	3.00	1.8000	.89443	.800
الموقف3	20	1.00	2.00	1.0500	.22361	.050
الموقف4	20	1.00	4.00	1.6000	.88258	.779
الموقف5	20	1.00	4.00	1.8500	1.22582	1.503
الموقف6	20	1.00	4.00	1.8000	1.05631	1.116
الموقف7	20	1.00	4.00	1.6000	.94032	.884
الموقف8	20	1.00	4.00	1.8500	1.18210	1.397
الموقف9	20	1.00	3.00	1.6500	.87509	.766
الموقف10	20	1.00	4.00	2.1000	.85224	.726
الموقف11	20	1.00	4.00	2.1000	.85224	.726
الموقف12	20	1.00	4.00	2.2000	.83351	.695
الموقف13	20	1.00	4.00	1.3500	.81273	.661
الموقف14	20	1.00	4.00	2.0000	.85840	.737
الموقف15	20	1.00	4.00	1.7000	1.12858	1.274
الموقف16	20	1.00	3.00	1.5500	.75915	.576
الموقف17	20	1.00	2.00	1.2000	.41039	.168
الموقف18	20	1.00	3.00	1.5000	.68825	.474
الموقف19	20	1.00	3.00	1.8500	.48936	.239
الموقف20	20	1.00	3.00	1.8500	.58714	.345
الموقف21	20	1.00	4.00	1.6500	1.08942	1.187
الموقف22	20	1.00	3.00	1.5500	.75915	.576
الموقف23	20	1.00	4.00	1.8500	1.18210	1.397
الموقف24	20	1.00	4.00	2.5000	1.19208	1.421
الموقف25	20	1.00	3.00	1.7000	.65695	.432
الموقف26	20	1.00	4.00	1.4500	.75915	.576
الموقف27	20	1.00	4.00	2.2500	.91047	.829
الموقف28	20	1.00	4.00	1.6000	.88258	.779
الموقف29	20	1.00	3.00	1.6500	.93330	.871
الموقف30	20	1.00	4.00	1.5500	.88704	.787
الموقف31	20	1.00	4.00	2.2000	1.05631	1.116
Valid N (listwise)	20					

### Reliability Statistics

Cronbach's Alpha	N of Items
.593	31

### Correlations

		مقياس التفكير	السرعة
مقياس التفكير	Pearson Correlation	1	-.464 <sup>*</sup>
	Sig. (2-tailed)		.039
	N	20	20
السرعة	Pearson Correlation	-.464 <sup>*</sup>	1
	Sig. (2-tailed)	.039	
	N	20	20

\*. Correlation is significant at the 0.05 level (2-tailed).

### Tests of Normality

	Kolmogorov-Smirnov <sup>a</sup>			Shapiro-Wilk		
	Statistic	df	Sig.	Statistic	df	Sig.
التفكير_مقياس	.103	20	.200 <sup>*</sup>	.958	20	.506
التمرير	.133	20	.200 <sup>*</sup>	.972	20	.799

\*. This is a lower bound of the true significance.

a. Lilliefors Significance Correction

D	C	B	A	رقم الموقف
4	3	1	2	16
2	1	4	3	17
1	2	3	4	18
1	2	4	3	19
1	3	4	2	20
4	2	1	3	21
4	1	3	2	22
3	2	4	1	23
1	4	3	2	24
4	3	1	2	25
1	4	2	3	26
3	1	2	4	27
1	3	4	2	28
1	4	2	3	29
1	3	4	2	30
1	2	4	3	31

D	C	B	A	رقم الموقف
3	4	2	1	1
3	1	4	2	2
2	3	1	4	3
4	3	1	2	4
1	3	2	4	5
4	1	3	2	6
3	2	1	4	7
4	3	1	2	8
4	1	3	2	9
3	1	2	4	10
2	4	1	3	11
2	4	1	3	12
4	2	1	3	13
4	3	1	2	14
3	2	1	4	15